

XPLORER Mini

ПОЛЬЗОВАТЕЛЬСКАЯ ИНСТРУКЦИЯ «БЫСТРЫЙ СТАРТ»

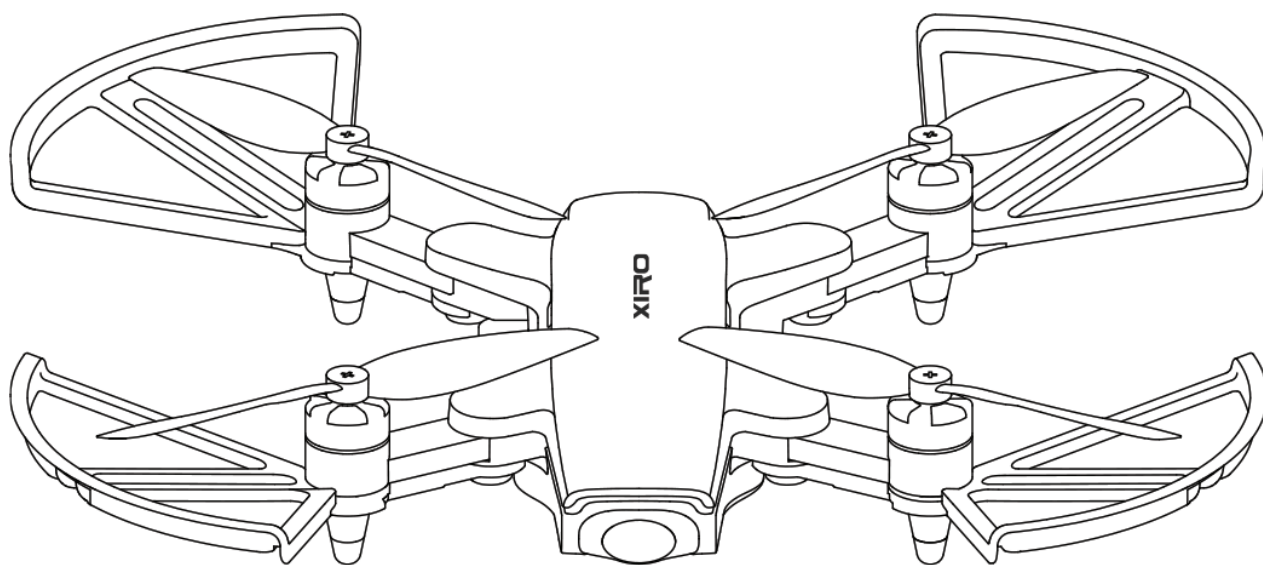

XIRO |

Примечание. Инструкция необходима для быстрого ознакомления с основными функциями, характеристиками и подготовки XIRO для полёта «из коробки».

Данная инструкция ни в коем случае не заменяет полное руководство по эксплуатации.

Видео руководство

Перед первым полётом просмотрите наши обучающие видеоролики, убедитесь, что Вы сделаете все правильно и максимально безопасно. Вы можете сканировать данный QR-код либо найти видео по ссылке на официальном сайте:

www.xirodrone.com/support



Загрузите приложение XIRO

Сканируйте QR-код ниже, чтобы установить приложение на Ваш телефон.

Приложение XIRO можно установить на системы iOS 8.0 и выше, или Android 4.4 и выше.



Проверка уровня заряда батареи

Нажмите на кнопку для проверки уровня заряда батареи

Индикаторы

LED1	LED2	LED3	LED4	Оставшийся процент заряда		Кнопка проверки уровня заряда батареи
●	●	●	●	87.5%	~ 100%	
●	●	●	☼	75%	~ 87.5%	
●	●	●	●	62.5%	~ 75%	
●	●	☼	●	50%	~ 62.5%	
●	●	●	●	37.5%	~ 50%	
●	☼	●	●	25%	~ 37.5%	
●	●	●	●	12.5%	~ 25%	
☼	●	●	●	0%	~ 12.5%	

☼ Blinking ● Off ● Solid

1. Не рекомендуется использовать модель, когда заряд батареи менее 50%.
2. Нажмите на кнопку проверки уровня заряда перед первым полетом для активации, если процент заряда составляет от 10 до 50%.
3. Необходимо зарядить батарею, если уровень заряда менее 10%.
4. Если уровень заряда батареи 0%, индикатор не будет отображаться, необходимо зарядить ее.

Зарядка аккумулятора

Зарядите аккумулятор и передатчик после распаковки.

Допустимая входная частота и напряжение 100-240 В, 50\60 Hz.

⚠ Пожалуйста, используйте только оригинальный адаптер XIRO для зарядного устройства во избежание внешних ситуаций.

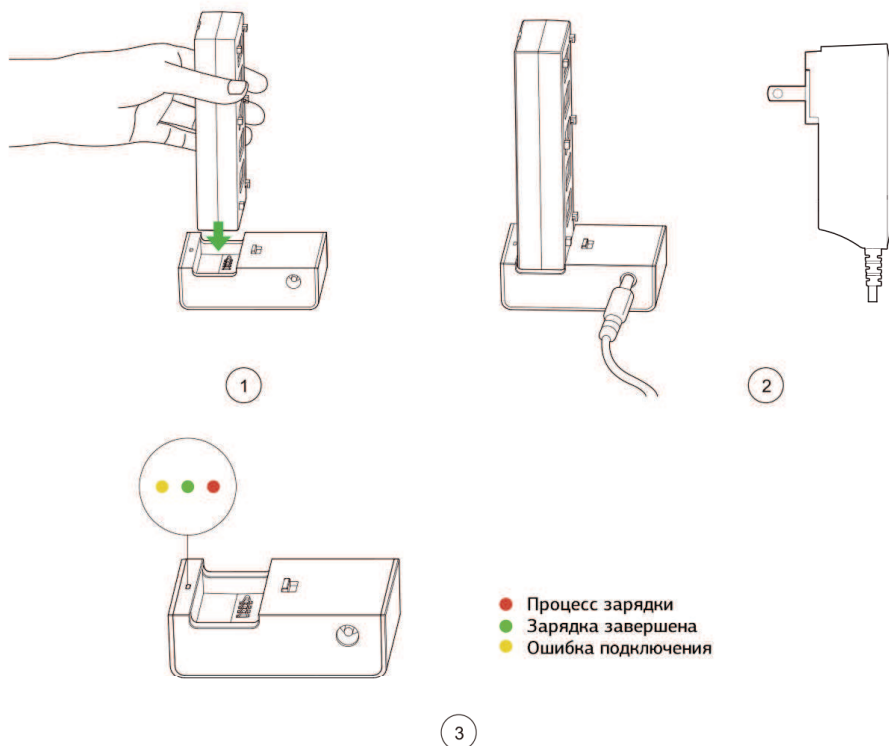

Подключение вашего мобильного устройства

1. Включите Wi-Fi на Вашем устройстве, найдите среди доступных сетей XPLOREX-XXXXX, пароль по умолчанию XIRO1234.
2. Откройте приложение XIRO на Вашем мобильном устройстве и войдите в режим передачи изображения в реальном времени.

Схема XIRO XPLOER Mini

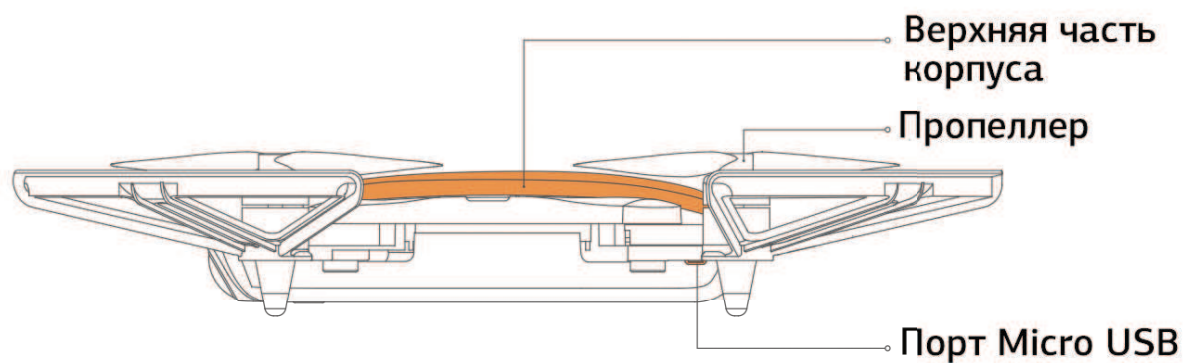
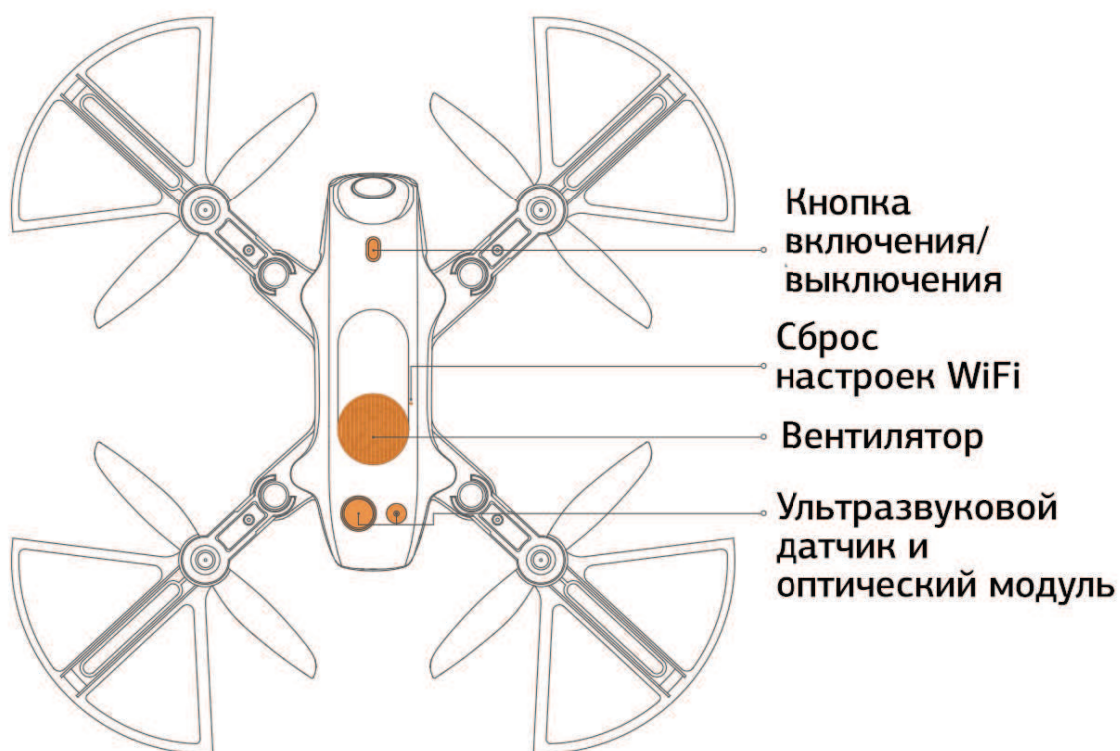
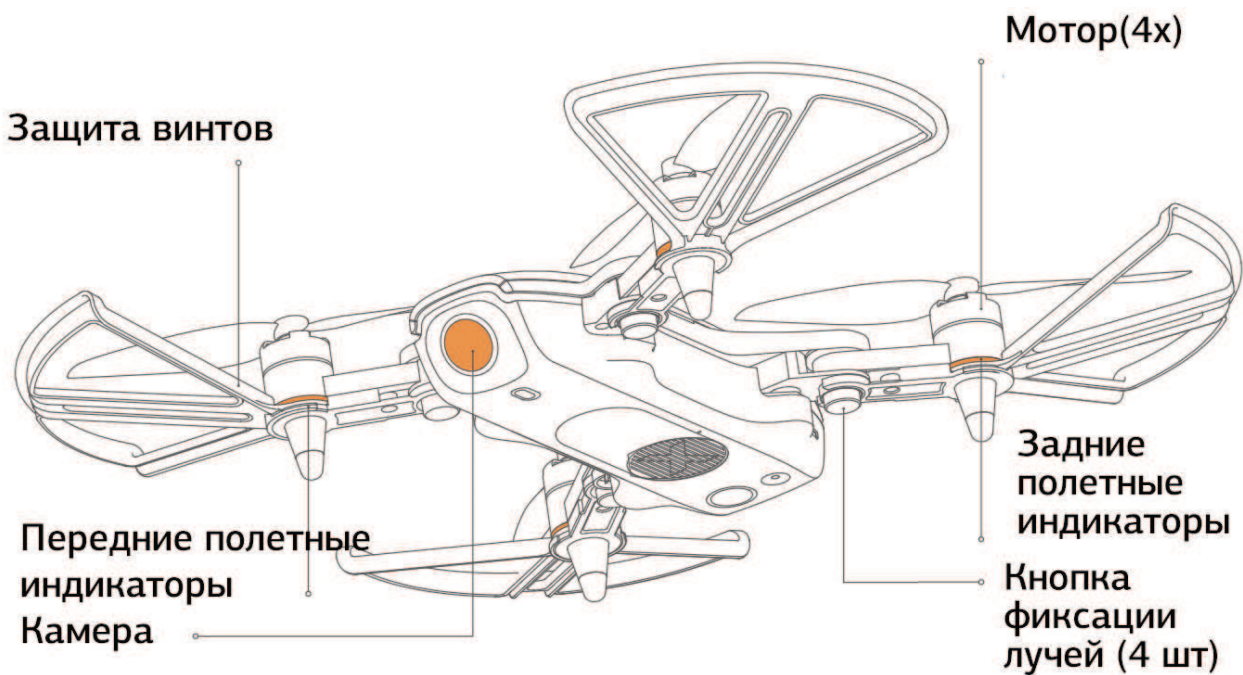

Установка пропеллеров

Примечание:

1. Для начала убедитесь, что модель выключена. Используйте отвертку, чтобы открутить винт, удерживающий пропеллер (против часовой стрелки). На Xplorer Mini установлены две пары пропеллеров, устанавливающиеся на моторы, вращающиеся по часовой и против часовой стрелки. На пропеллерах есть соответствующая метка. При демонтаже обратите на нее внимание.
2. Установите новый пропеллер в соответствии с меткой направления вращения на моторе. Закрутите винт, удерживающий пропеллер (по часовой стрелке)

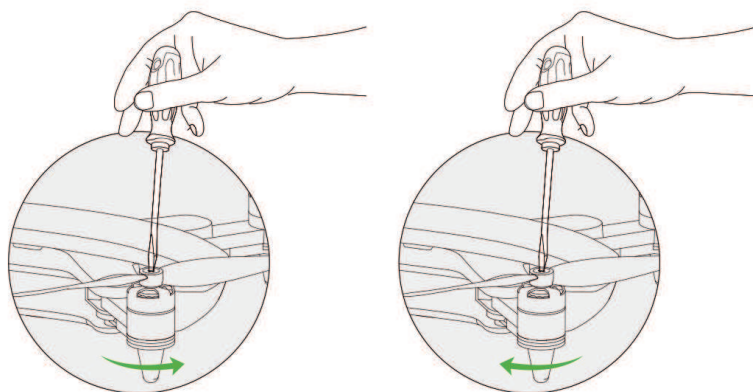

- 1. Если вы не можете установить пропеллер на мотор, это может означать, что направление их вращения не совпадает. Проверьте соответствующие метки и замените на пропеллер с нужным направлением вращения. На Xplorer Mini двигатели с одинаковым направлением вращения установлены диагонально.**
- 2. Надежно закрутите винт, удерживающий пропеллеры. Это залог безопасности полетов.**

Установка батареи

1. Найдите выступ с надписью “Open” в центре верхней панели и, при помощи пальцев, аккуратно снимите верхнюю часть.

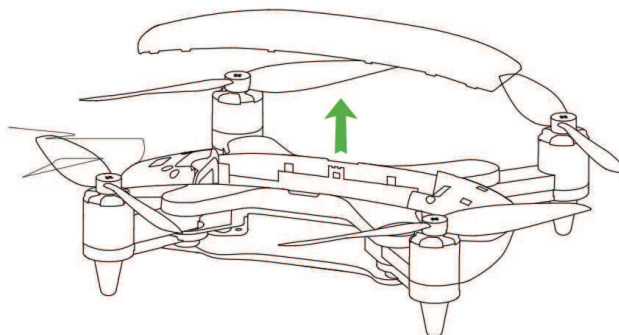
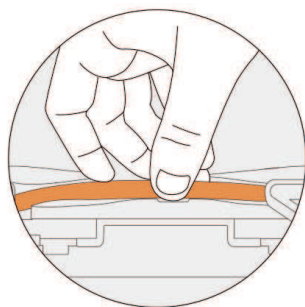

2. Поместите батарею в корпус. Убедитесь, что сторона с индикаторами направлена в сторону разъемов.

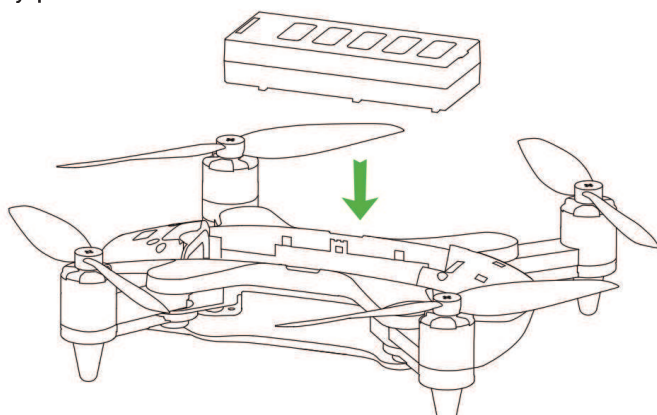

3. Переместите батарею вперед до характерного звука. Батарея установлена.

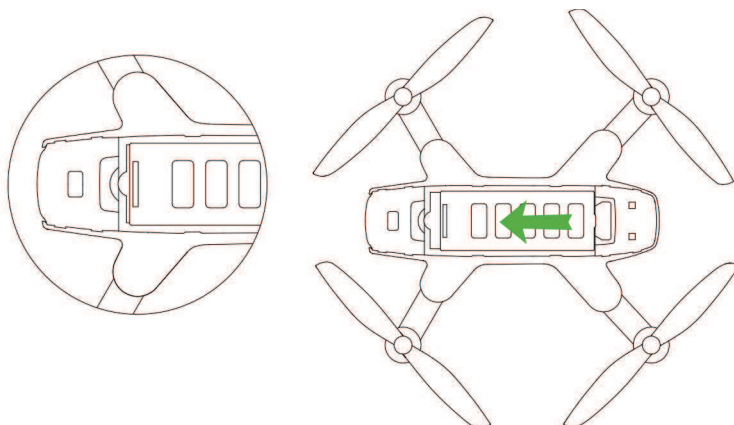



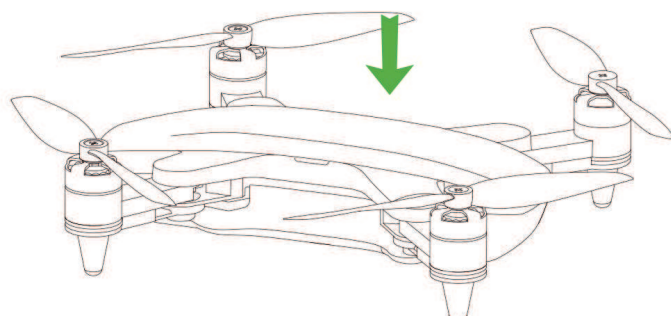



4. Установите обратно верхнюю панель. Если все сделано верно, вы услышите характерный звук и панель будет плотно прилегать к корпусу модели.









⚠ Важно! Убедитесь, что аккумулятор правильно установлен. Падение XIRO в результате отсоединения аккумулятора не является гарантийным случаем.

Полетные индикаторы

Задние полетные индикаторы (статус: нормальный)

-  проверка статуса при включении
-  достаточный сигнал GPS
-  система визуального позиционирования активирована, недостаточный сигнал GPS
-  режим IOC активирован
-  режим позиционирования активирован, GPS и визуальное позиционирование недоступны
-  горизонтальная калибровка
-  вертикальная калибровка

Задние полетные индикаторы (статус: ошибка)

-  низкий уровень заряда батареи, возврат в точку старта
-  критический уровень заряда батареи, дрон приземлится в автоматическом режиме
-  режим возврата в точку старта, потеря соединения с дроном
-  ошибка GPS, требуется перезагрузка
-  ошибка компаса, выполните калибровку
-  ошибка сенсора
-  запуск дрона запрещен в данной зоне

Подготовка к запуску

Шаг 1.

Извлеките 4 фиксирующих луча зажима

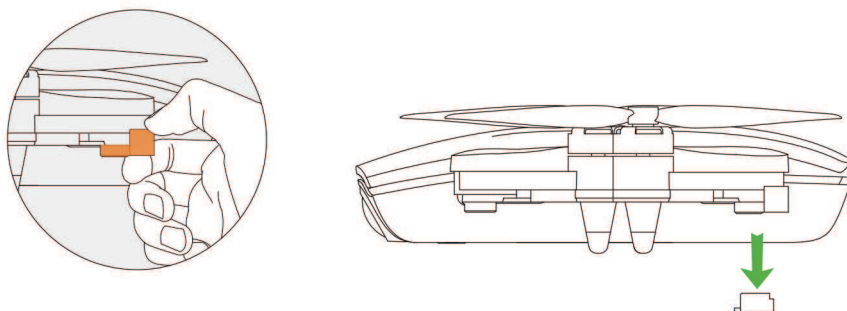

Шаг 2.

1) держите нажатой кнопку фиксации лучей

2) откройте каждый из задних лучей до характерного звука

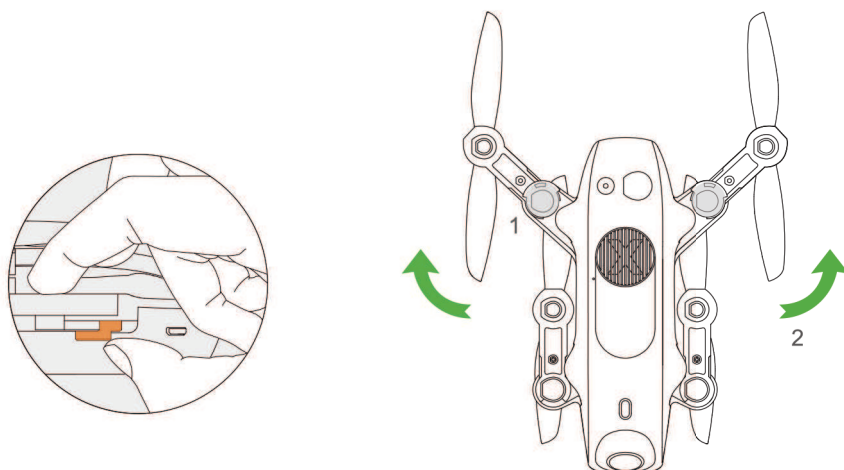

Шаг 3.

1) держите нажатой кнопку фиксации лучей

2) откройте каждый из передних лучей до характерного звука

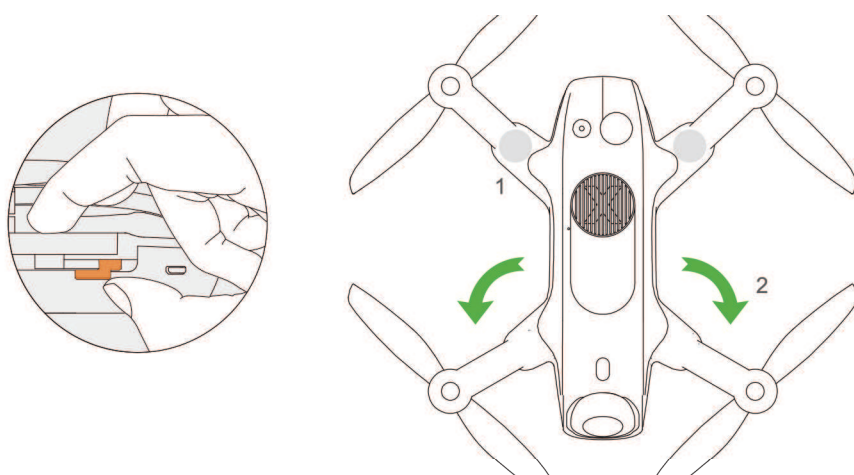

Управление в полёте

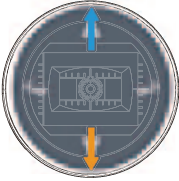
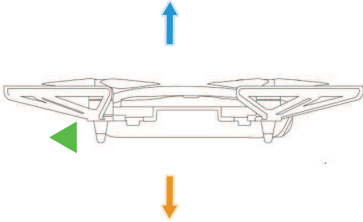
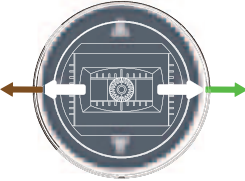
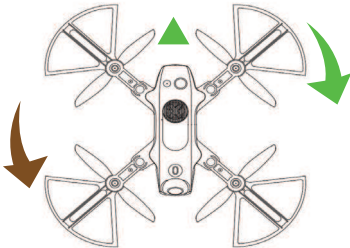
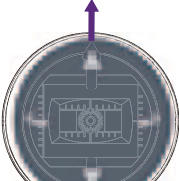
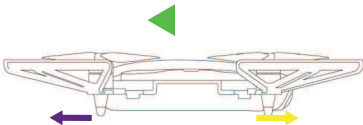
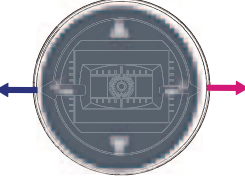
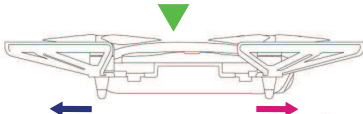
		◀ НАПРАВЛЕНИЕ ДВИЖЕНИЯ
 <p>Левый стик</p>		<ol style="list-style-type: none"> 1. Управление газом осуществляется с помощью левого стика. Потяните стик вперёд (от себя) для взлёта. 2. Чтобы модель начала снижение, плавно потяните ручку на себя (вниз). Также с помощью ручки газа Вы можете регулировать скорость подъема\спуска.
 <p>Левый стик</p>		<p>Управление по курсу. Иными словами, заставляет модель вращаться на месте вокруг своей оси влево либо вправо. Во время полёта плавно потяните ручку влево или вправо. Можно сделать плавный разворот, в то время как модель летит прямо, потяните ручку в сторону для разворота.</p>
 <p>Правый стик</p>		<p>Тангаж. Данная ручка отвечает за полёт вперёд\назад. Наклоняет модель по тангажу (ручка на себя – полёт назад, ручка от себя – полёт вперёд).</p>
 <p>Правый стик</p>		<p>Крен. Данный стик отвечает за крен. Иными словами, полёт вправо либо влево. Во время полёта потяните стик влево\вправо. Когда модель летит на Вас, управление становится зеркальным (не относится к headless режиму).</p>

IOС

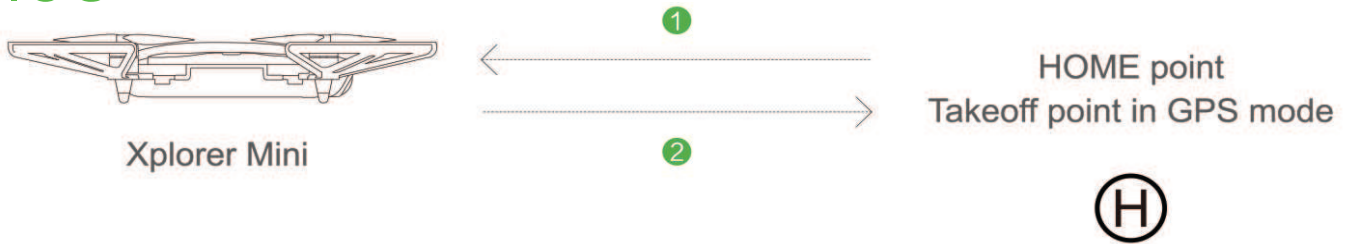

Нажмите на кнопку, чтобы войти в режим интеллектуального позиционирования. Xplorer проигнорирует текущее положение, и использует точку «дом» как приоритет. Ручка вперед - Xplorer будет лететь от точки «дом», на себя - квадрокоптер будет лететь к точке «дом».

Возврат домой

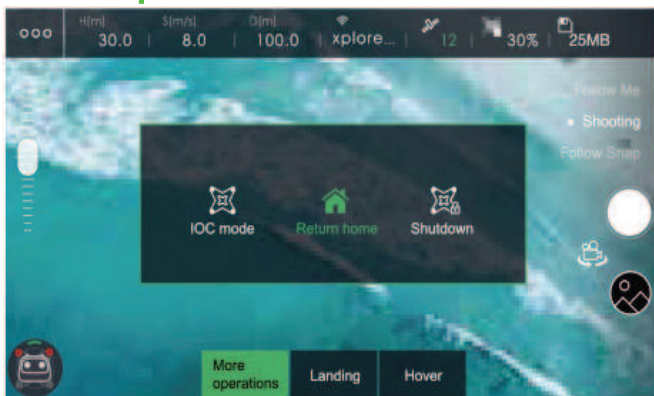

Нажмите данную кнопку и Ваш XIRO автоматически вернется на точку взлёта. Нажмите кнопку ещё раз, чтобы выйти из данного режима.

Когда горизонтальное расстояние между «домом» и моделью менее 25 метров или высота менее чем 20 метров, модель автоматически наберет высоту 20 метров и совершит возврат на точку старта. В данном режиме индикаторы горят красным.

⚠ Shutdown - Экстренное отключение

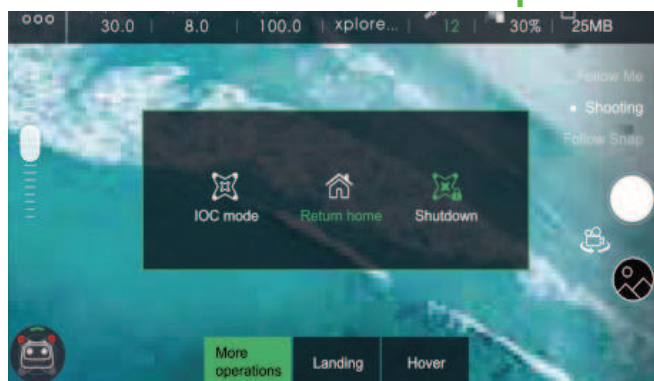

ВНИМАНИЕ: активация данной функции принудительно отключает моторы в полете, Xplorer Mini совершает неконтролируемое падение. Используйте данную функцию ИСКЛЮЧИТЕЛЬНО в экстремальных ситуациях, чтобы избежать более серьезных последствий.

Hover - Зависание

Активируйте функцию зависания при возникновении экстремальной ситуации. Модель «зависнет» в воздухе, все другие операции будут отменены.