

Руководство по эксплуатации

AVS-1508R

Автомобильный проигрыватель 1DIN/USB/SD/Radio

* В соответствии с проводимой политикой постоянного контроля и совершенствования технических характеристик и дизайна, возможно внесение изменений в данное руководство без предварительного уведомления пользователя!



WWW.ACV-AUTO.COM

Содержание

Меры предосторожности.....	1
Ознакомьтесь перед использованием.....	2
Порядок установки и извлечения проигрывателя.....	3
Проводные соединения.....	7
Описание передней панели.....	9
Основные функции.....	10
Возможные неполадки и способы их устранения.....	12
Технические характеристики.....	13

Меры предосторожности

Благодарим Вас за выбор данного мультимедийного устройства, предлагаем внимательно ознакомиться с руководством пользователя до его установки и использования, чтобы избежать появления возможных неполадок и своевременного их устранения.



Внимание

Внутри устройства присутствует высокое напряжение, поэтому без специальной подготовки запрещается вскрывать корпус. При возникновении каких-либо трудностей в эксплуатации – обращайтесь в авторизованный сервисный центр. Устройство имеет встроенный жидкокристаллический монитор, поэтому при транспортировке и установке будьте предельно осторожны.



Не рекомендуется протирать поверхность устройства абразивными моющими средствами.



Рабочее напряжение проигрывателя – 12В (+ / - 2В), постоянный ток. При более низком или высоком напряжении – не рекомендуется использовать устройство, так как можно легко повредить.



Перед включением аппарата, убедитесь, что температура в салоне автомобиля находится в диапазоне от 0 до +45 градусов.



Для замены используйте предохранители, рассчитанные на силу тока, приведенную на держателе предохранителя. Если предохранитель перегорает несколько раз подряд, тщательно проверьте электрические соединения на предмет короткого замыкания. Также проверьте напряжение в бортовой сети автомобиля.



Во избежание повреждений не подвергайте аппарат воздействию прямых солнечных лучей, теплового излучения или потоков горячего воздуха. Если температура в салоне автомобиля слишком высокая, то не включайте аппарат до тех пор, пока температура в салоне не снизится. Не подвергайте прибор воздействию резкой смены температуры.

Ознакомьтесь перед использованием

В ЦЕЛЯХ ПОВЫШЕНИЯ БЕЗОПАСНОСТИ ДВИЖЕНИЯ НЕ ОТВЛЕКАЙТЕ ВАШЕ ВНИМАНИЕ НА ВЫПОЛНЕНИЕ СЛОЖНЫХ ОПЕРАЦИЙ ПО УПРАВЛЕНИЮ СИСТЕМОЙ.

Любые операции, требующие повышенного внимания водителя, необходимо выполнять только после полной остановки автомобиля в безопасном месте. Несоблюдение этого требования может стать причиной ДОРОЖНО-ТРАНСПОРТНОГО ПРОИСШЕСТВИЯ.

УСТАНОВЛИВАЙТЕ ТАКОЙ УРОВЕНЬ ГРОМКОСТИ, ПРИ КОТОРОМ ВЫ МОЖЕТЕ СЛЫШАТЬ ВНЕШНИЕ ШУМЫ ВО ВРЕМЯ ДВИЖЕНИЯ.

Несоблюдение этого требования может стать причиной ДОРОЖНО-ТРАНСПОРТНОГО ПРОИСШЕСТВИЯ.

СВЕДИТЕ К МИНИМУМУ ПРОСМОТР ДИСПЛЕЯ ПРИ УПРАВЛЕНИИ АВТОМОБИЛЕМ.

Несоблюдение этого требования может стать причиной ДОРОЖНО-ТРАНСПОРТНОГО ПРОИСШЕСТВИЯ.

ЗАПРЕЩАЕТСЯ РАЗБИРАТЬ ИЛИ МОДИФИЦИРОВАТЬ ДАННЫЙ АППАРАТ.

Данные действия могут привести к несчастному случаю, возгоранию или поражению электрическим током.

ПОДКЛЮЧАЙТЕ СИСТЕМУ ТОЛЬКО К ИСТОЧНИКУ ПОСТОЯННОГО ТОКА 12В.

Использование иных источников питания может стать причиной возгорания, электрического удара и прочих повреждений.

ПРИ ЗАМЕНЕ ПРЕДОХРАНИТЕЛЕЙ – ИСПОЛЬЗУЙТЕ ТОЛЬКО АНАЛОГИЧНЫЕ ПО НОМИНАЛУ.

Использование предохранителей может стать причиной возгорания, электрического удара и прочих повреждений.

Порядок установки и извлечения проигрывателя

Монтаж ресивера

Для правильной установки устройства отсек для установки радиоаппаратуры в приборной панели должен соответствовать следующим размерам:

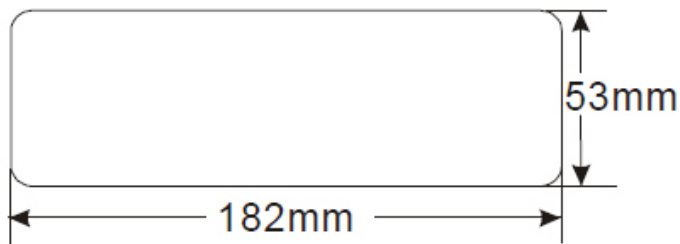

Кроме того, следует проверить, достаточна ли глубина отсека для размещения в ней аппарата. Перед началом работ убедитесь, что зажигание автомобиля выключено. Кроме того, рекомендуется, если возможно, отсоединить провод от «-» клеммы аккумулятора автомобиля.

1) Вставьте до упора ключи в пазы с боков аппарата. Извлеките проигрыватель из монтажной рамки.

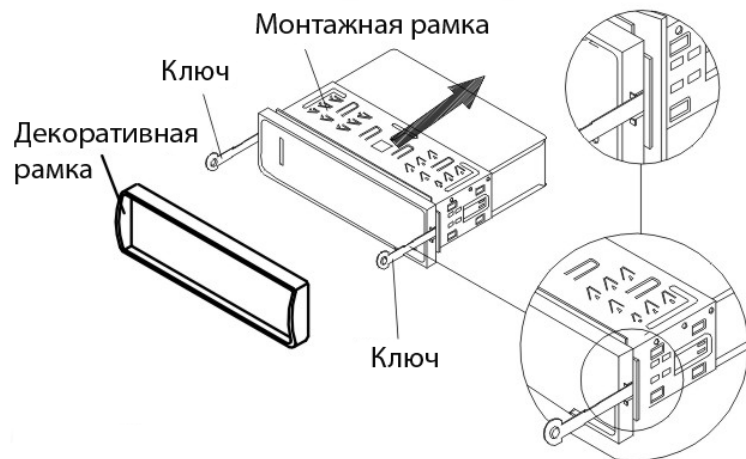

2) Вставьте монтажную раму (без корпуса проигрывателя) в отсек приборной панели и отогните «язычки» при помощи отвертки. Не все «язычки» подходят под конструкцию приборной панели конкретного автомобиля, выберите наиболее подходящие.

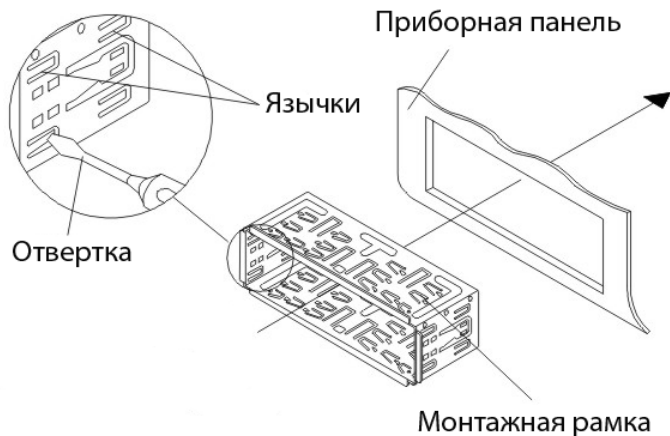

3) Подсоедините к проигрывателю разъемы питания и динамиков, разъем антенны. Убедитесь, что провода нигде не пережаты. Аккуратно вставьте проигрыватель в монтажную раму до щелчка фиксаторов, следя при этом за положением подключенных проводов, чтобы случайно не повредить их.

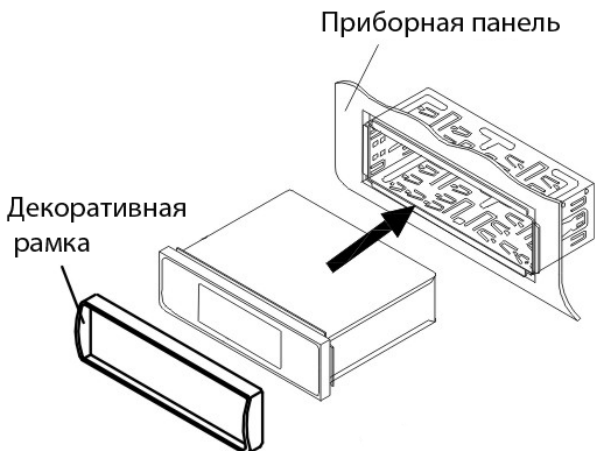

4) При необходимости обеспечить дополнительное крепление – закрепите заднюю часть проигрывателя скобой к приборной панели при помощи винта (Не обязательный монтаж)

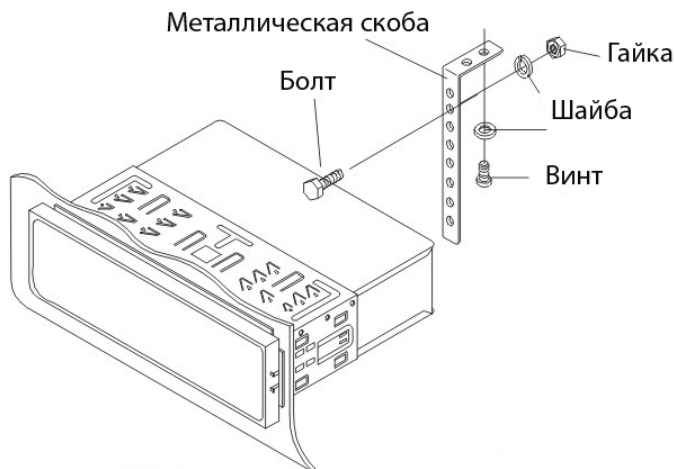

Извлечение ресивера

Убедитесь, что зажигание выключено. Отсоедините провод от «-» клеммы аккумулятора автомобиля.

Снимите металлическую скобу с задней стенки устройства (если она устанавливалась ранее).

Вставьте до упора ключи в пазы на боковых поверхностях передней панели. Извлеките ресивер из рамки, потянув его на себя.

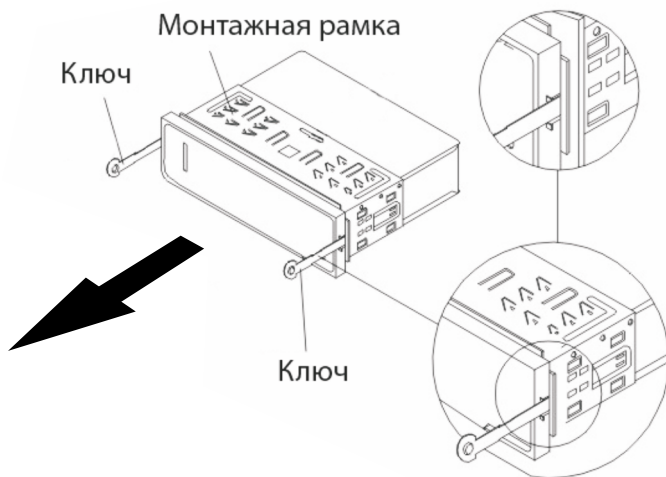

Монтаж ресивера с помощью боковых кронштейнов

Данный метод установки аппарата предполагает установку с помощью отверстий на боковых поверхностях прибора и крепление его на кронштейн автомобиля. При этом обрамление, монтажная рама не используются.

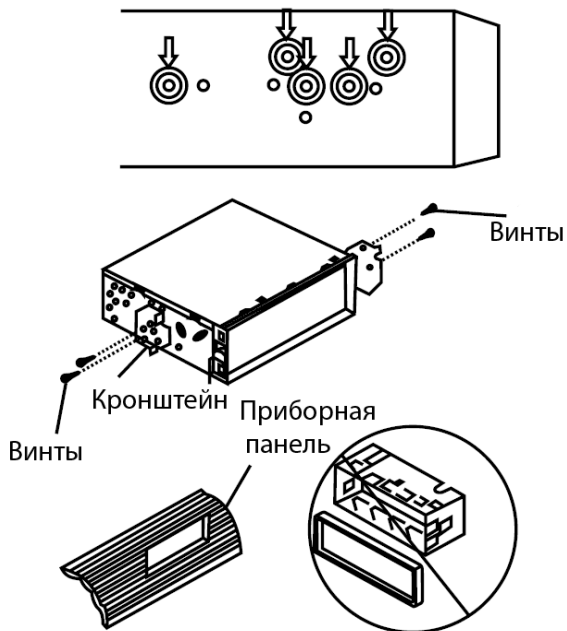

Проводные соединения

Если подсоединения выполнены не правильно, это может вызвать повреждение изделия, в таком случае прибор не подлежит ремонту по гарантии.

Выполняйте присоединения в точном соответствии со схемой присоединений.

В случае возникновения сомнений в правильности присоединения – обратитесь за консультацией в сервисный центр производителя.

Тщательно изолируйте все неиспользованные провода.

Провода (и «+» и «-»), идущие на громкоговорители должны быть изолированы как от корпуса автомобиля, так и от источника +12В.

Не соединяйте между собой провода, идущие на громкоговорители разных каналов.

Соблюдайте полярность присоединения к громкоговорителям. Суммарное сопротивление громкоговорителей, подключенных к одному каналу должно быть не менее 4 Ом.

Не присоединяйте несколько громкоговорителей к выходу одного канала.

Провод питания радиоантенны (Синий) нельзя подключать к цепям с суммарным током потребления более 100 мА (0,1 А). Не соединяйте этот провод с корпусом автомобиля.

Убедитесь, что в вашем автомобиле используется электрическая система с номинальным напряжением +12В с «минусом» на корпусе. В противном случае вам понадобится конвертер.

Перед выполнением подсоединений отключите питание цепи аудиосистемы (радио), удалив соответствующий предохранитель из коробки предохранителей.

Выполните подсоединения в соответствии со схемой, представленной ниже.

Если ваш автомобиль не оснащен разъемом ISO, приобретите его дополнительно в магазине автомобильных аксессуаров и используйте при монтаже аппарата.

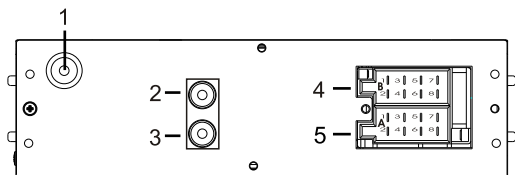

- 1-Антенна FM/AM
- 2-Аудио-выход, правый
- 3-Аудио-выход, левый
- 4-ISO-разъем, часть B
- 5-ISO-разъем, часть A

ISO-разъем, часть A	
A8	Черный, заземление
A7	Красный, Зажигание ACC
A5	Белый, Силовой провод для антенны/Включения усилителя
A6	Не используется
A3	Не используется
A4	Желтый, Аккумулятор +12В
A1 / A2	Не используется

ISO-разъем, часть B	
B1	Фиолетовый, Тыл, Правый +
B2	Фиолетовый-черный, Тыл, Правый -
B3	Серый, Правый +
B4	Серый, Черный Фронт, Правый -
B5	Зеленый, Фронт, Левый +
B6	Зеленый, Черный, Фронт, Левый -
B7	Синий, Тыл, Левый, +
B8	Коричневый, черный, Тыл, Левый, -

Описание передней панели

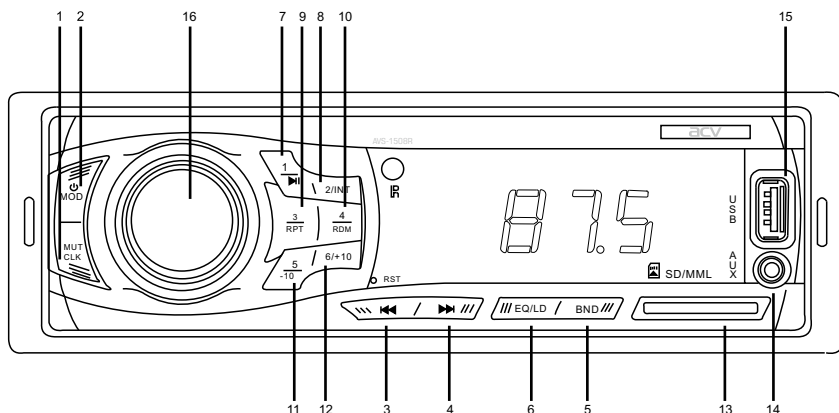

1. Включение/выключение.
2. CLK – при кратковременном нажатии – отображает текущее время. Для настройки времени удерживайте кнопку более 2 сек., до тех пор пока не заморгает индикатор часов, кнопками «/» - настройте нужное цифровое значение и нажмите, нажмите еще раз для настройки минут, кнопками «/» настройте нужное цифровое значение. Кнопка отключения звука
- 3,4 - Перелистывание предыдущий/следующий трек или радиостанция
5. Band – Выбор диапазона радио FM1/FM2/FM3/AM1/AM2
6. Эквалайзер / Тон-усилитель вкл/выкл
7. Цифровая кнопка 1 / Воспроизведение / пауза
8. Цифровая кнопка 2 / В режиме USB/SD - воспроизведение каждого трека по 10 секунд
9. Цифровая кнопка 3/ Выбор режима повтора воспроизведения
10. Цифровая кнопка 4/ Режим случайного воспроизведения
11. Цифровая кнопка 5/ Уменьшение воспроизводимых треков на 10
12. Цифровая кнопка 6/ Увеличение воспроизводимых треков на 10
13. SD карт ридер
14. Фронтальный линейный вход (AUX)
15. USB – слот
16. Регулировка громкости

Основные функции

1. ПИТАНИЕ/ РЕЖИМ: Нажмите для включения. Когда магнитола включена, нажмите для переключения между режимами FM / USB / SD



2. ОТКЛЮЧЕНИЕ ЗВУКА/ ЧАСЫ: Нажмите для отключения звука и перехода в режим ожидания. Удерживайте для перехода в режим часов. Обратный переход через 5 секунд.

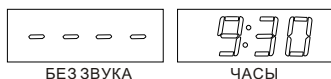

В режиме «ЧАСЫ» нажмите и удерживайте кнопку для перехода к установкам времени. Во время мигания установите часы, поворачивая регулятор громкости. Нажмите кнопку для сохранения параметров часов. Во время мигания установите минуты, поворачивая регулятор громкости. Нажмите и удерживайте кнопку для сохранения установок времени.

3. В режиме «РАДИО» нажмите для начала сканирования вперед. В режиме проигрывания MP3 нажмите для перехода к следующему треку.

4. В режиме «РАДИО» нажмите для начала сканирования назад. В режиме проигрывания MP3 нажмите для перехода к предыдущему треку.

5. В режиме «РАДИО» нажмите для выбора радиостанции 1. Удерживайте для сохранения настройки. В режиме MP3 проигрывателя нажмите для паузы, повторное нажатие для возобновления воспроизведения.



В режиме «РАДИО» нажмите для выбора радиостанции 2. Удерживайте для сохранения настройки. В режиме MP3 проигрывателя нажмите для включения режима «INT». В режиме «INT» будут воспроизводиться первые 10 секунд каждой песни. В режиме «ALL» будут играть все песни одна за другой.

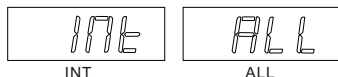

7. В режиме «РАДИО» нажмите для выбора радиостанции 3. Удерживайте для сохранения настройки. В режиме MP3 проигрывателя нажмите для переключения между режимами «Повтор» и «Играть все песни»

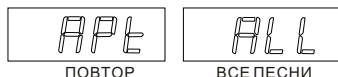

8. В режиме «РАДИО» нажмите для выбора радиостанции 4. Удерживайте для сохранения настройки. В режиме MP3 проигрывателя нажмите для переключения между режимами «Играть в случайном порядке» и «Играть все песни»

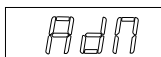

случайный порядок

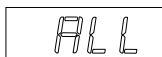

ВСЕ ПЕСНИ

9. Нажмите и удерживайте для перехода к последующим 10 песням.

10. Нажмите и удерживайте для перехода к предыдущим 10 песням.

11. Диапазон: Нажмите для переключения между диапазонами FM1, FM2, FM3.

Нажмите и удерживайте в течение 3 секунд для перехода в режим автоматического сканирования и сохранения радиостанций.

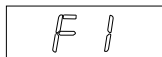

12. Регулировка громкости: Вращайте регулятор для настройки громкости, на LCD дисплее будет непрерывно отображаться изменение уровня громкости.

13. EQ/LOUD: Нажмите для вкл/выкл и переключения между режимами «Эквалайзера» EQ1, EQ2, EQ3, EQ4, которые соответствуют стилям музыки FLAT/ JAZZ/ POP/ CLASS/ ROCK. Нажмите и удерживайте для вкл/выкл звука.

14. USB порт

15. Слот для SD карты

16. Разъем для отсоединения

Возможные неполадки и способы их устранения

Неисправность	Причина	Способустранения
Не включается	Перегорел предохранитель устройства	Замените предохранитель на такой же или на аналогичный
	Перегорел предохранитель в автомобиле	Замените предохранитель на такой же или аналогичный
	Сбой в программе	Выполните инициализацию системы, нажав кнопку RESET заостренным предметом.
Нет звука искажен или очень тихий звук	Уровень громкости звука стоит на минимуме	Увеличьте громкость
	Неправильно выполнены соединения	Проверьте правильность соединений в соответствии со схемой.
	Динамики вышли из строя	Проверьте исправность динамиков
	Не сбалансирован аудио-выход	В меню настроек звука отрегулируйте баланс
	Провод к динамику соприкасается с корпусом автомобиля	Используйте изолированный провод для подключения динамиков.
	Мощность динамиков не соответствует характеристикам выхода устройства	Установите другие динамики
При выключении двигателя автомобиля все пользовательские установки сбрасываются	Провода к аккумулятору подсоединены не правильно	Выполните подсоединения в соответствии со схемой подсоединений
Радио не работает	Обрыв кабеля или отсоединена антенна	Убедитесь в исправности и правильности подключения антенны
Автоматический поиск программ не работает	Сигнал станции слишком слабый	Используйте ручную настройку

ВНИМАНИЕ: Если неполадки не устраняются способами, указанными выше, обратитесь в ближайший авторизованный сервисный центр.

Технические характеристики

30 станций FM-радио
Автоматическая/ручная настройка радио
MP3/WMA-проигрыватель
Встроенный усилитель 4 x 15Вт
Красная подсветка кнопок
USB/SD-интерфейс
Фронтальный AUX-вход
Аудио выход
Несъемная передняя панель

Диапазон частот радио: 87.5МГц~108МГц
Напряжение питания: постоянный ток 12В (на корпусе «-»)
Максимально потребляемый ток: 5А (12В)
Встроенный эквалайзер
Количество FM/AM ячеек памяти: 18
Проигрыватель медиафайлов с SD и USB – накопителей:
MP3 (формат проигрываемых файлов)
АЧХ: 20Гц-20кГц
Размеры: 70*180*50мм
Вес: 0,4кг



БЕЗОПАСНАЯ УТИЛИЗАЦИЯ

Ваше устройство спроектировано и изготовлено из высококачественных материалов и компонентов, которые можно утилизировать и использовать повторно.

Если товар имеет символ с зачеркнутым мусорным ящиком на колесах, это означает, что товар соответствует Европейской директиве 2002/96/ЕС. Ознакомьтесь с местной системой раздельного сбора электрических и электронных товаров. Соблюдайте местные правила. Утилизируйте старые устройства отдельно от бытовых отходов. Правильная утилизация вашего товара позволит предотвратить возможные отрицательные последствия для окружающей среды и человеческого здоровья.