

Спецификация

| | |
|----------------------|--|
| Модель | FE D89A |
| Тип матрицы | 1/3" SONY super HAD CCD |
| Кол-во пикселей | PAL:752*582 |
| Тип развёртки | 2:1 чересстрочная |
| Синхронизация | внутренняя |
| Разрешение | 600 твл |
| Объектив | 3.6мм |
| AGC | есть |
| Баланс белого | авто |
| Отношение сигнал/шум | 48dB(AGC Выкл) |
| Скорость затвора | Авто,1/50(1/60)-1/100,000сек |
| Видеосигнал | 1 В (75 Ом Вкл.) |
| Мин. освещённость | Цвет:0.02люкс/F1.2, Ч/Б 0.002люкс/F1.2 |
| Питание | 12В±10% Постоянного тока |
| Потребление энергии | 200mA |
| Рабочая температура | -15С~+50С |
| Размер корпуса | Ф 85*55мм |
| Вес | 110гр |

4

FE D89A



Перед использованием внимательно ознакомьтесь с инструкцией.

1

РУКОВОДСТВО ПОЛЬЗОВАТЕЛЯ

- 1) Не используйте камеру в экстремальных температурных условиях.
Рекомендуемый температурный режим -15С~+50С.
- 2) Не устанавливайте камеру под нестабильным освещением..
- 3) Не используйте камеру в условиях с высокой влажностью. Это может сказаться на ухудшении качества изображения.
- 4) Не разбирайте камеру. Разбор камеры, техническое обслуживание и ремонт проводить исключительно силами специалистов в специализированных сервисных центрах
- 5) Протирайте стекло объектива только мягкой сухой тканью.
- 6) Убедитесь в правильном напряжении питания до подключения.

2

Схема подключения

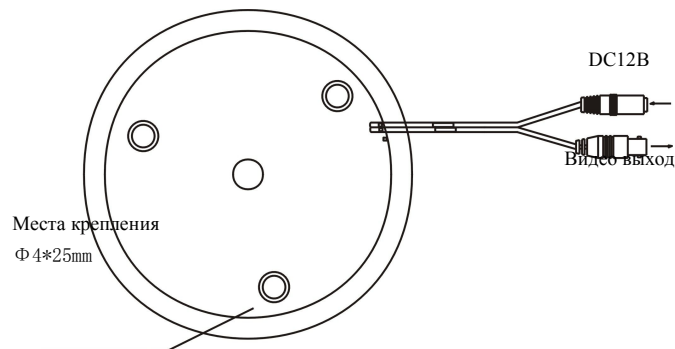

3

McGrp.Ru



Сайт техники и электроники

Наш сайт McGrp.Ru при этом не является просто хранилищем [инструкций по эксплуатации](#), это живое сообщество людей. Они общаются на форуме, задают вопросы о способах и особенностях использования техники. На все вопросы очень быстро находят ответы от таких же посетителей сайта, экспертов или администраторов. Вопрос можно задать как на форуме, так и в специальной форме на странице, где описывается интересующая вас техника.