

Sana

JUICER® BY 

Легендарное название
в сфере соковыжимания

Соковыжималка Sana by Omega
Инструкция пользователя

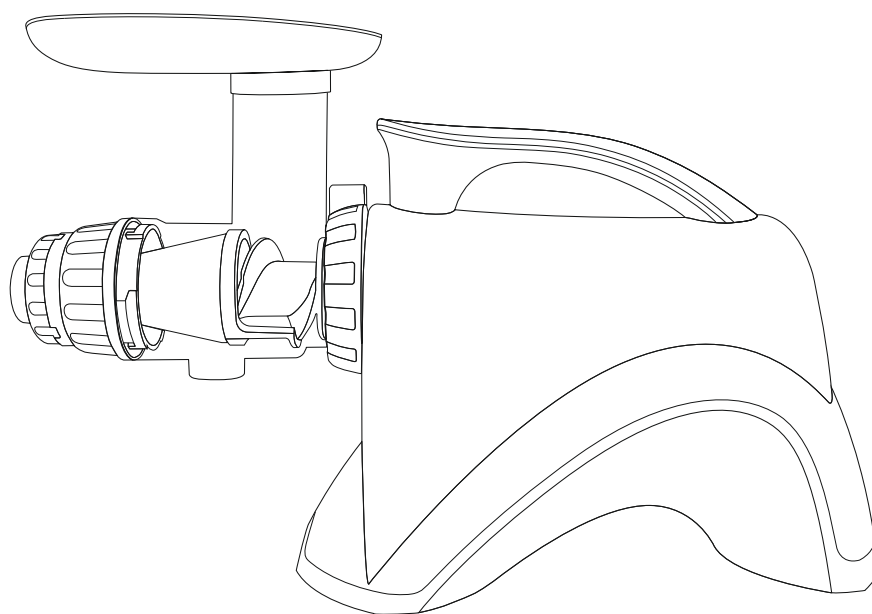

Инструкция пользователя к соковыжималке Sana Juicer by Omega EUJ 606

Важные правила безопасности

1. Внимательно прочитайте все правила использования устройства.
2. Во избежание поражения электрическим током, не погружайте корпус устройства в воду или любую другую жидкость.
3. Будьте особенно осторожны, если используете любое электроустройство в присутствии детей. Всегда следите за детьми, если они используют устройство самостоятельно.
4. Вынимайте вилку устройства из розетки перед сбором или разбором устройства, а также перед его мойкой.
5. Избегайте контакта с движущимися частями устройства.
6. Не используйте устройство с поврежденным кабелем питания или вилкой, после обнаружения неправильной работы устройства либо если устройство падало или было повреждено любым другим образом. Верните устройство дилеру точки сервисного обслуживания для проверки, ремонта или настройки.
7. Использование дополнительных деталей или аксессуаров, не рекомендованных производителем данного устройства, может вызвать возгорание, поражение электрическим током или другие телесные повреждения.
8. Не допускайте, чтобы шнур питания устройства свисал с края рабочей поверхности.
9. Проверяйте, находится ли блокатор в положении блокировки, когда соковыжималка работает.
10. После каждого использования устройства и перед его разбором, нажимайте кнопку OFF (выключение), убедитесь, что мотор выключен и полностью перестал работать.
11. НЕ засовывайте пальцы или посторонние предметы в соковыжималку, когда она работает. Если в устройстве застряли продукты, протолкните их вниз толкателем или другим фруктом или овощем. Если такой метод не помогает, выключите соковыжималку и разберите ее, чтобы достать ингредиент, который застрял в устройстве.
12. Перед началом использования устройства внимательно прочитайте данную инструкцию.
13. Не извлекайте вилку устройства из розетки, держась за шнур. При вынимании вилки соковыжималки из розетки возьмитесь за вилку устройства и потяните на себя.
14. Выключите все функции соковыжималки перед присоединением или отсоединением от источника питания.

Соковыжималка Sana by Omega (EUJ-606)

Sana by Omega - это запатентованная сверхмощная соковыжималка. Шнек данной соковыжималки изготовлен из прочного и гигиенического материала Ultem.

Соковыжималка Sana by Omega (EUJ-606) работает на низкой скорости - 63-75 об/мин., что обеспечивает полноту вкуса и высокое содержание питательных веществ в готовом напитке.

Соковыжималка Sana by Omega (EUJ-606) легко собирается и разбирается для мытья и ухода.

Соковыжималка Sana by Omega (EUJ-606) обеспечит вам много лет надежного и приятного пользования.

Многофункциональная соковыжималка и кухонный комбайн

1. Выдавливание сока из фруктов

Соковыжималка Sana by Omega эффективно выжимает сок из мягких и твердых фруктов, включая цитрусовые, которые обычно труднее выжимать.

2. Выдавливание сока из овощей

Sana by Omega прекрасно выжимает также и все виды овощей, включая сельдерей, морковь, перец, редис и капусту сохраняя всю полноту вкуса и питательную ценность овощей. Благодаря уникальному процессу выжимания сока вы получите всегда свежий вкус и все питательные вещества.

3. Выдавливание сока из зелени

Ростки пшеницы, листья алоэ, сосновые иголки - это лишь некоторые из тех натуральных продуктов, которые вы можете выжимать с помощью Sana by Omega. Наслаждайтесь лучшими дарами природы, потребляя разнообразную сырую пищу. Выжимает соки, сохраняя всю питательность продукта.

4. Перетирание и измельчение

Соковыжималка Sana by Omega также может измельчать и перетирать чеснок, лук- шалот, красный перец, имбирь, редис и многие другие продукты, включая травы и приправы, которые придадут вашим блюдам натуральный вкус и питательность. Вы также можете быстро и легко приготовить пищу для младенцев и пожилых людей, используя насадку для перетирания.

5. Изготовление спагетти

Приготовление макарон с помощью специальной насадки для макарон займет всего несколько минут. Смотрите стр. 11 для более детальной информации.

6. Гомогенизация

Готовьте свежие десерты из замороженных фруктов, натуральную пищу для младенцев и ореховую пасту.

7. Перемалывание

Перемалывает кофейные зерна и делайте муку собственноручно.

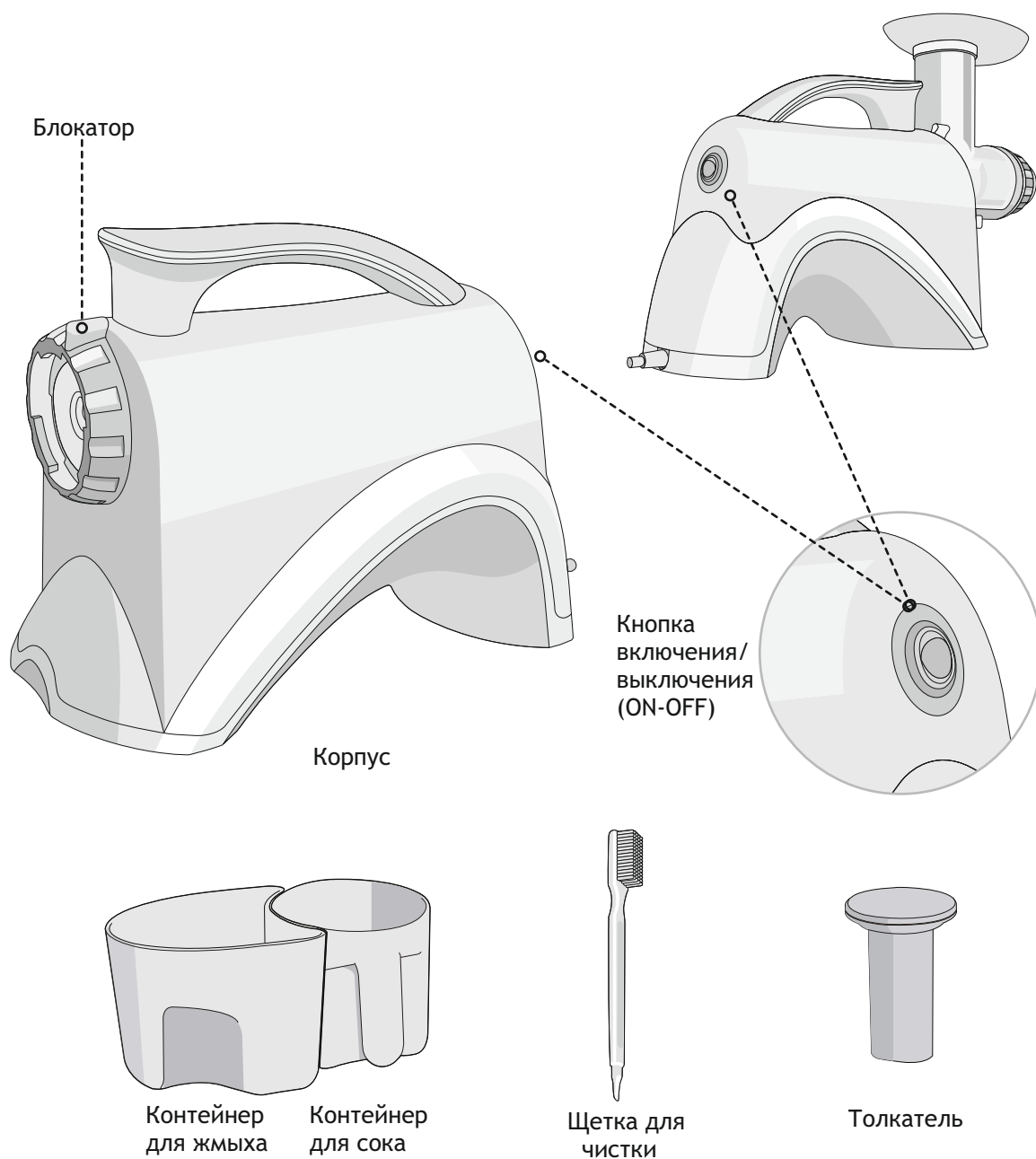

Набор деталей для выжимания сока

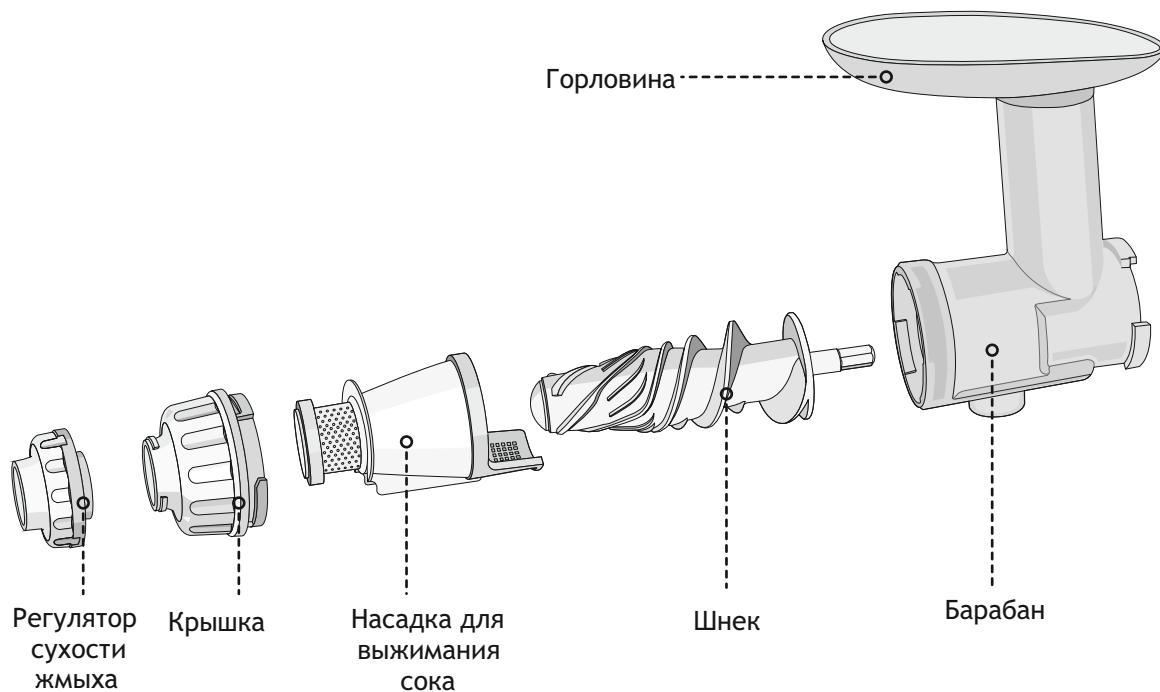

Набор деталей для перетирания

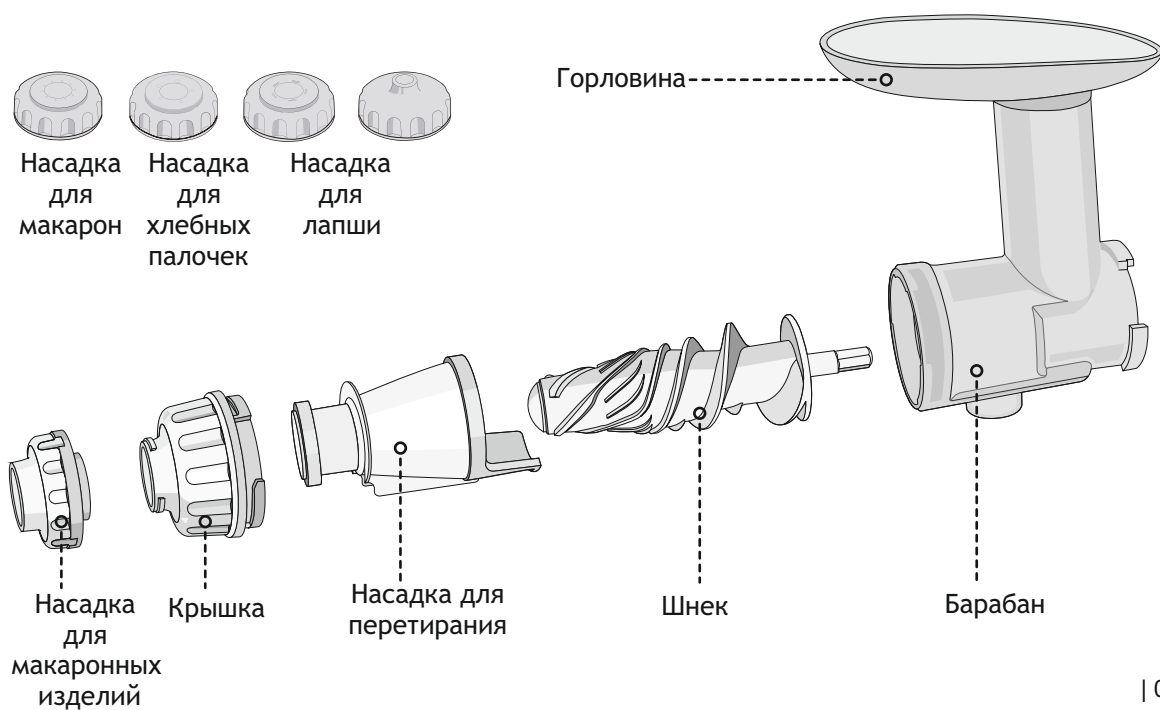



Выжимайте фрукты и овощи
Выжимайте зелень
Перетирайте травы и приправы
Делайте макароны и хлебные палочки
Готовьте пищу для младенцев и сорбет

Технические характеристики

Модель	SANA Juicer by Omega EUJ-606
Размеры	Глубина: 484 мм Ширина: 183 мм Высота: 320 мм
Напряжение	230В/50Гц (мощность 200 Вт)
Мотор	Однофазный индукционный
К-во об/мин.шнека	63-75
Предохранитель	250В 5А 50Т
Сертификация	CE

Детали и аксессуары в комплектации

1 Инструкция пользователя на английском языке	1 Насадка для сока
1 Инструкция пользователя на русском языке	1 Насадка для перетирания
2 Контейнера	1 Толкатель
2 Насадки для макарон	1 Горловина + Барабан
1 Насадка для хлебных палочек	1 Щетка для чистки
1 Плоская насадка для макарон	1 Кришка
1 Шнек	1 Регулятор сухости жмыха

Всего в комплекте содержится 16 деталей, включая данную инструкцию.



1. Тщательно мойте фрукты и овощи, которые выжимаются с кожурой.
2. Нарежьте фрукты и овощи на маленькие кусочки, чтобы выдавливание сока было наиболее эффективным.
3. Включите устройство. Не прерывайте его работу, пока соковыжималка НЕ выжмет весь сок из представленных ингредиентов.
4. Если во время работы устройство начинает вибрировать, выключите его. Выньте ингредиенты с барабана. Опять соберите соковыжималку и продолжайте работу.
5. После подачи последних кусочков фруктов или овощей в горловину, дайте соковыжималке поработать еще несколько секунд, чтобы обеспечить выдавливание последних капель сока.
6. Выключите соковыжималку.
7. Очищайте барабан и все детали, которые в нем содержатся, после каждого использования устройства.
8. Не используйте соковыжималку непрерывно в течение более 30 мин.

Правила очистки

Мойте шнек и все детали в раковине в теплой воде с моющим средством и хорошо сполосните под проточной водой.

Не мойте детали или аксессуары в посудомоечной машине.

Не погружайте корпус устройства в воду. Протирайте его влажной тряпкой.

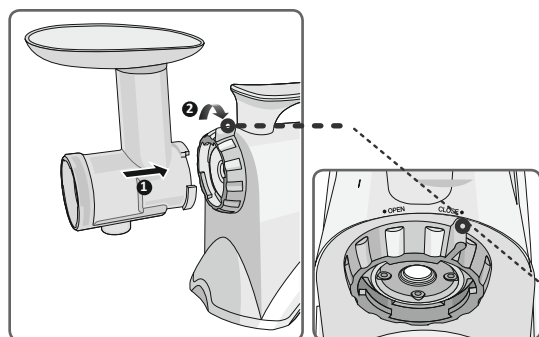

Шаг 1

Подсоедините барабан к корпусу, повернув блокатор по часовой стрелке (примерно на 60°).

Поместите лоток для продуктов на горловину.

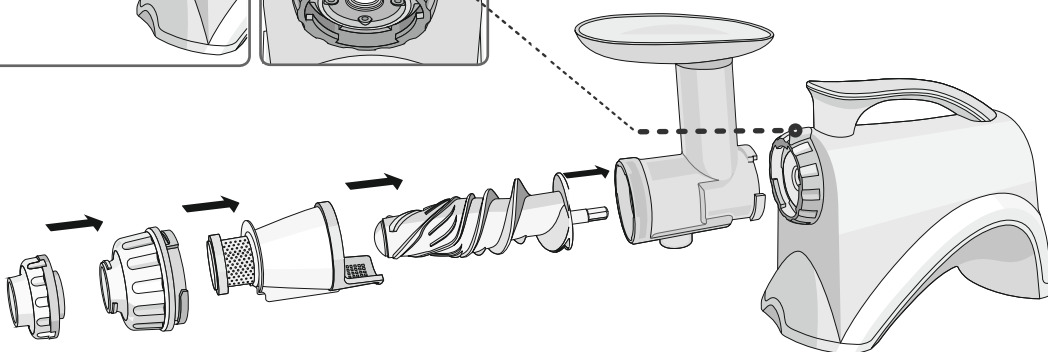

Шаг 2

Для выжимания сока:

Вставьте шнек в барабан.

Вставьте насадку для выжимания сока в барабан.

Установите крышку на барабане, прокручивая ее в направлении против часовой стрелки.

Установите регулятор сухости жмыха на крышке.

Чтобы достичь максимальной сухости, выберите отметку «5». Такой режим лучше всего применять для моркови, свеклы и зелени.

Выбирайте отметку "1" или "2" для мягких фруктов, таких как апельсины, клубника и др ..

Перетирание продуктов

Функция перетирания продуктов

Функция перетирания продуктов:

Установите шнек в барабан.

Вставьте насадку для перетирания продуктов в барабан.

Установите крышку на барабан и поверните в направлении против часовой стрелки.

Если хотите приготовить макаронные изделия, обратитесь к разделу инструкции "Приготовление макаронных изделий".

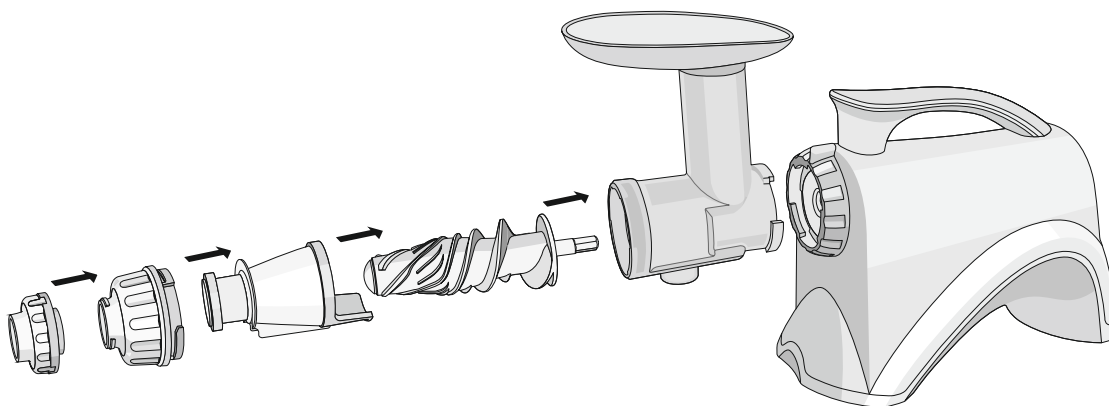

Шаг 3

При выжимании сока разместите емкость для приготовления сока и емкость для жмыха под барабан. При перетирании продуктов вам не нужно использовать емкость для сока. Вставьте вилку в розетку.

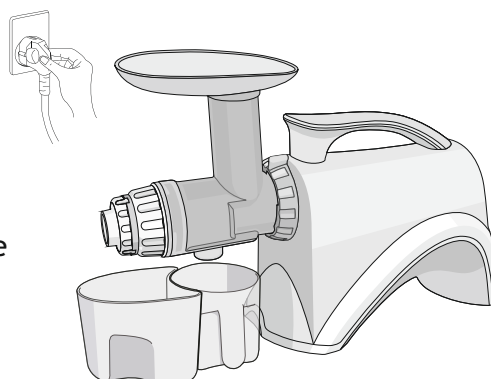

Шаг 4

Нажмите кнопку включения (ON). Один за другим положите несколько нарезанных кусочков фруктов или овощей в горловину. Протолкните кусочки вниз с помощью толкателя. Соковыжималка должна работать все время, пока вы закладываете фрукты или овощи.

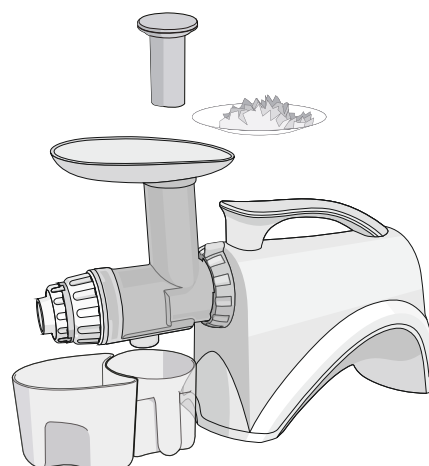

Шаг 5

Не кладите металлические предметы в лоток для продуктов и не засовывайте пальцы в горловину. Если продукты застряли в барабане или устройство остановило работу, дважды или трижды нажмите на кнопку обратного вращения мотора (REVERSE). После этого нажмите на кнопку включения (ON), чтобы продолжить выжимание сока.

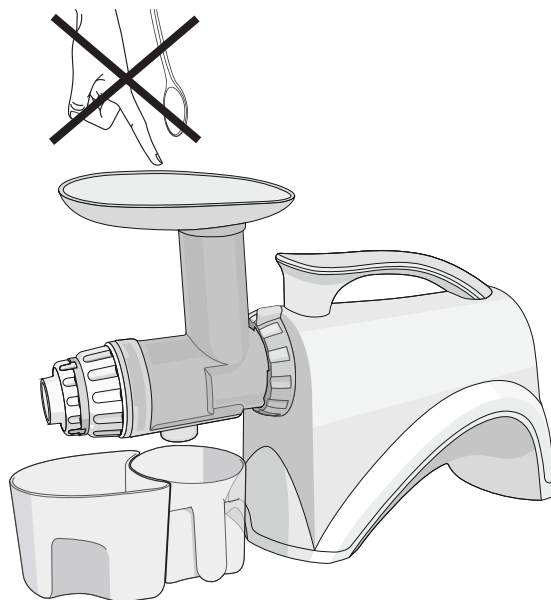

Шаг 6

Выключите соковыжималку, нажав на кнопку OFF, перед заменой деталей. Касаться подвижных частей можно только при выключенном устройстве. Выньте барабан со всеми деталями, которые находятся внутри корпуса соковыжималки. Для этого поверните блокатор против часовой стрелки. Выньте шнек из барабана. После выжимания сока следует сразу мыть все детали в теплой воде с использованием моющего средства. Детали соковыжималки НЕ предназначены для мытья в посудомоечной машине.

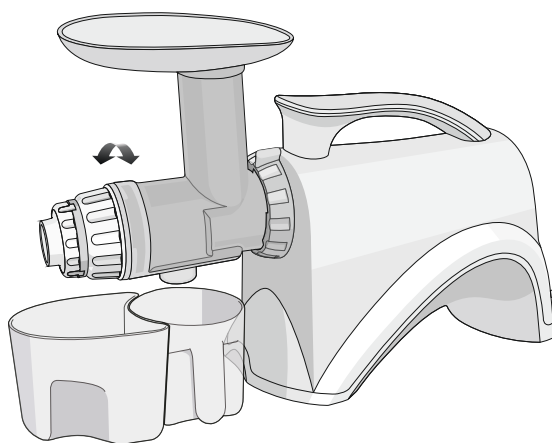

Шаг 7

НЕ используйте соковыжималку в течение более 30 мин. непрерывной работы.

Шаг 1

Открутите и снимите насадку для перетирания.

Поместите нужную насадку на передний край насадки для перетирания. Верните крышку барабана против часовой стрелки, пока она не закрепится на месте (вы услышите характерный щелчок).

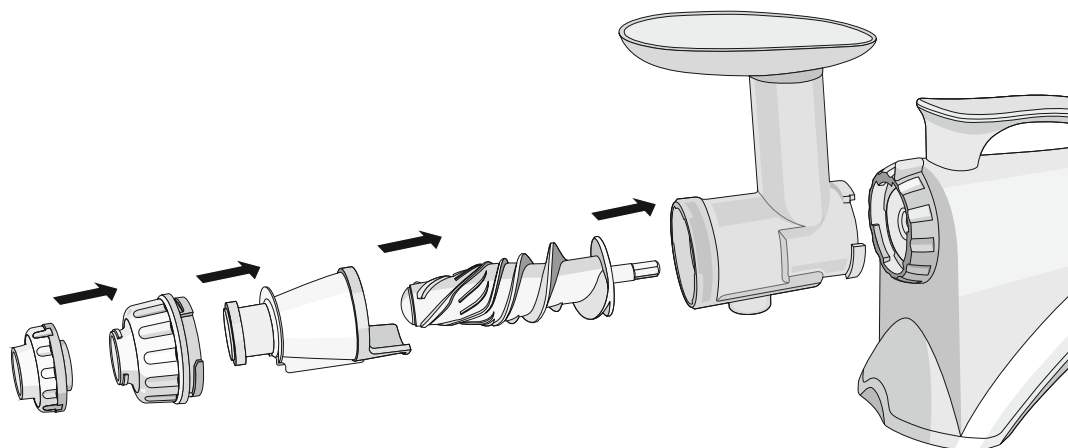

Шаг 2

Посыпьте емкость для готовых макаронных изделий небольшим количеством пшеничной муки.

Нажмите кнопку ON.

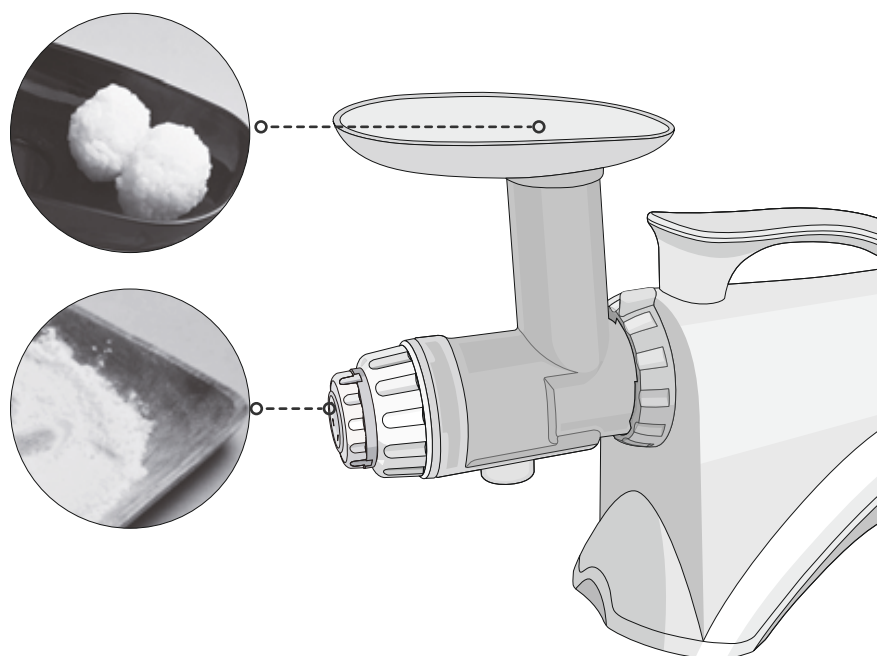

Шаг 3

Делайте макароны желаемой длины, отрезая их ножницами, в процессе их изготовления. Варите в соответствии с вашими рецептами.

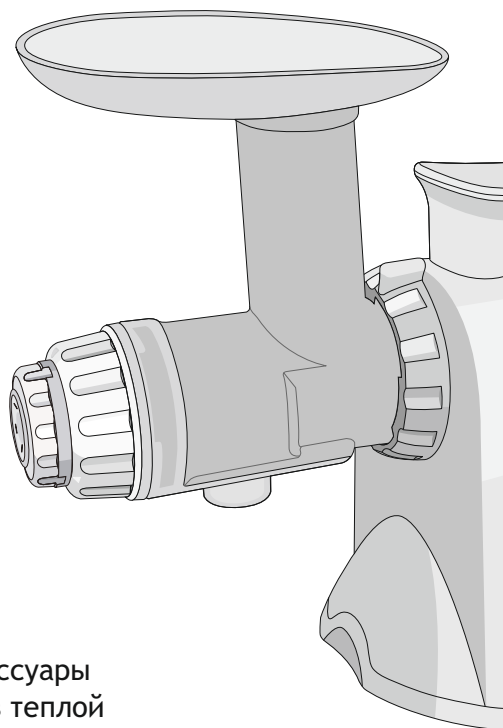

Шаг 4

Разберите устройство и сполосните все детали и аксессуары сначала в холодной воде. Затем помойте в раковине в теплой воде с использованием моющего средства. Детали и аксессуары устройства НЕ подходят для мытья в посудомоечной машине.

Выбор насадки в соответствии с использованием

Использование	Насадка
Яблоки, апельсины, груши, виноград, клубника, киви, помидоры, авокадо, алоэ и т.д.	С отверстиями для выжимания сока
Сосновые иглы, капуста огородная, редис, свекла, шпинат, морковь, батат, ростки пшеницы и другие листовые овощи	С отверстиями для выжимания сока
Зеленый / красный перец, чеснок, имбирь, травы, вымоченный рис и фасоль	Насадка для перетирания
Спагетти, удон, макароны, хлебные палочки, мороженое, ореховое масло	Насадка для перетирания

Sania
JUICER® BY 

WWW.SANAPRODUCTS.RU