



NOUS VIVONS SAIN  
We live healthy

**VITESSE**<sup>®</sup>  
*Home*

CITRUS JUICER  
СОКОВЫЖИМАЛКА  
ДЛЯ ЦИТРУСОВЫХ



"Vitesse France S.A.R.L."  
91 rue du Faubourg Saint Honoré  
75008 Paris-France

[www.vitesse.ru](http://www.vitesse.ru)



**VS-213**

En

Dear Customer!

You have made an excellent decision. Vitesse® "Nouveau" home range offers you an exclusive, high quality range of appliances for your ultimate home luxury and healthy living.

PARTS NAME

- 1. LID
- 2. SIEVE HOLDER
- 3. SIEVE
- 4. JAR
- 5. SPOUT
- 6. MOTOR UNIT
- 7. CONE
- 8. CONE COVER

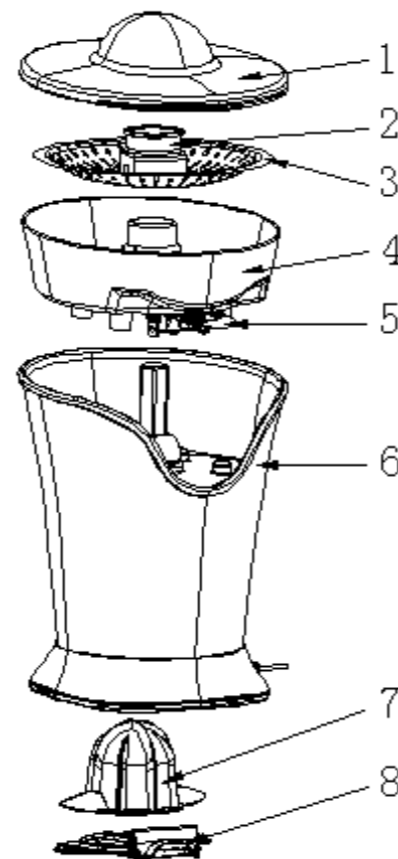

IMPORTANT SAFEGUARDS

When using electrical appliances, basic safety precautions should always be followed including the following:

Read all instructions before using.

1. To protect against electrical shock, do not immerse cord, plug, or citrus juicer in water or other liquid.
2. Close supervision is necessary when any appliance is used by or near children.
3. If the supply cord is damaged, it must be replaced by the manufacturer or its service agent or a similarly qualified person in order to avoid a hazard.
4. Avoid contacting moving parts.
5. Use this appliance only for its intended use as described by this manual.
6. Do not let cord hang over edge of table or counter, or touch hot surfaces.
7. This appliance is intended for household use ONLY; it is not for commercial or industrial use.
8. To disconnect citrus juicer, wait until motor stops, then remove plug from electrical outlet.
9. Make sure the motor stops completely before disassembling. Unplug after each use.
10. Switch off the appliance before changing.
11. Do not use the appliance if the rotating sieve is damaged.
12. This appliance is not intended for use by persons (including children) with reduced physical, sensory or mental capabilities, or lack of experience and knowledge, unless they have been given supervision or instruction concerning use of the appliance by a person responsible for their safety.
13. Children should be supervised to ensure that they do not play with the appliance

**SAVE THESE INSTRUCTIONS**

**Preparing the Citrus Juicer for Use**

Always clean cone, sieve, sieve holder and spout before you use the appliance for the first time (see 'Cleaning')

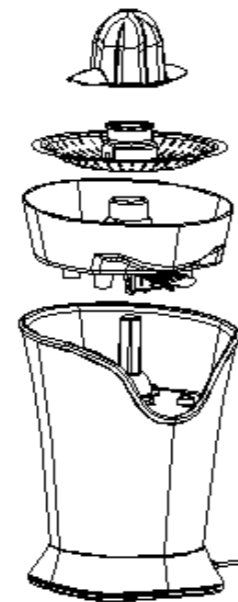

FIG .1

**How to use your appliance (FIG .1)**

1. Place the appliance on a firm, level surface out of the reach of children.
2. Plug in.
  1. Put the Sieve holder on place correctly.
  2. Put on the sieve.
  3. Then insert the cone.
4. Switch the appliance on by pressing the halved fruit firmly onto the cone. The juice will be extracted quietly and quickly.
5. Put a vessel under spout. Flip the spout down towards the glass. The instant flow system guides juice directly into vessel.
6. After you have finished, flip the spout up to prevent dripping and spilling juice.
7. Always clean the appliance immediately after use (see in 'Cleaning')
8. Cord and cone storage under Citrus Juicer base, place the cone into the hole then cover it, and exit cord through the opening at the back of the appliance.

**Clean**

1. Unplug cord from electrical outlet. Remove the cone, sieve and sieve holder from the appliance.
2. Flip the spout down fully in order to clean it properly. The spout cannot be detached from the appliance.
3. Clean the cone, sieve and sieve holder by using warm soapy water. Dry all parts. Do not clean these parts in a dishwasher.
4. Clean the enclosure of the appliance by using a moist cloth. Never immerse the appliance in water or rinse it under the tap.



**Correct Disposal of this product:**

This marking indicates that this product should not be disposed with other household wastes. To prevent possible harm to the environment or human health from uncontrolled waste disposal, recycle it responsibly to promote the sustainable reuse of material resources. To return your used device, please use the return and collection systems or contact the retailer where the product was purchased. They can take this product for environmental safe recycling.

**TECHNICAL SPECIFICATIONS**

Rating voltage: 220-240V ~ 50Hz  
Power: 85W

Ru

УВАЖАЕМЫЕ ПОКУПАТЕЛИ! ВЫ ПРИНЯЛИ БЛЕСТЯЩЕЕ РЕШЕНИЕ!

Фирма Vitesse® “Nouveau” предлагает Вам гамму эксклюзивных высококачественных приборов для несомненно роскошного и здорового образа жизни.

#### РУКОВОДСТВО ПО ЭКСПЛУАТАЦИИ

Перед первым использованием прибора внимательно прочитайте руководство по эксплуатации. Сохраните руководство для дальнейших консультаций.

#### ТЕХНИКА БЕЗОПАСНОСТИ

При использовании прибора, следует придерживаться основных мер безопасности, включая следующие:

- Перед первым использованием прибора внимательно прочитайте руководство по эксплуатации.
- Не погружайте шнур питания или сам прибор в воду или в другую жидкость.
- Не оставляйте прибор без присмотра. Следите, чтобы дети находились на безопасном расстоянии от прибора.
- Не используйте прибор, если на шнуре или на вилке видны следы повреждения, он падал или был поврежден. Обратитесь в сервисную мастерскую для осмотра или ремонта.
- Избегайте контакта с движущимися частями прибора.
- Используйте прибор так, как описано в руководстве по эксплуатации. Использование прибора не по назначению, может привести к поражению электрическим током или к возникновению пожара.
- Следите за тем, чтобы кабель питания не свисал со стола и не касался горячих поверхностей.
- Прибор предназначен только для домашнего использования. Он не предназначен для коммерческих или промышленных целей.
- Для того чтобы отключить прибор от сети, подождите, пока остановится мотор, и достаньте штепсель из розетки.
- Перед тем как разобрать прибор, убедитесь, что мотор полностью остановился. Достаньте штепсель из розетки.
- Выключайте прибор перед чисткой.
- Не используйте прибор, если сито повреждено.
- Этот прибор не предназначен для использования людьми с плохими физическими или умственными способностями, или нехваткой опыта и знания в использовании этого прибора.

#### ОПИСАНИЕ

1. Крышка
2. Держатель сита
3. Сито
4. Сепаратор
5. Носик
6. Мотор
7. Конусообразная насадка
8. Крышка насадки

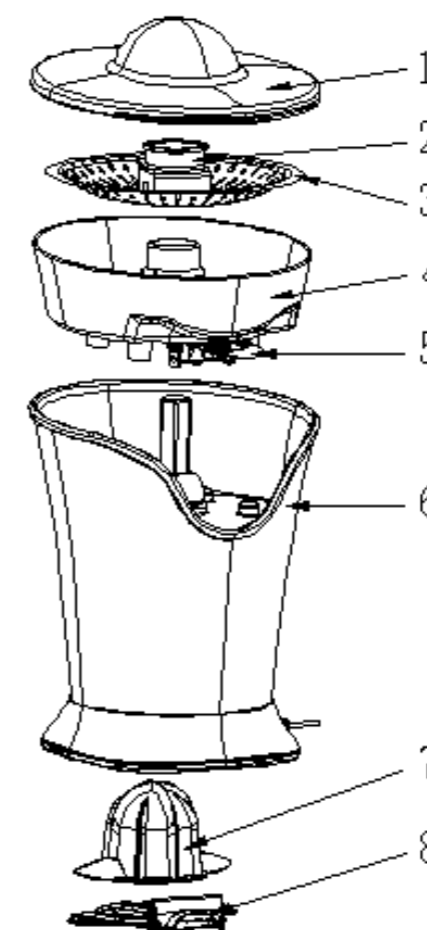

## ЭКСПЛУАТАЦИЯ

### Подготовка к использованию

Всегда чистите конусообразную осадку, сито, держатель для сита, и носик, перед первым использованием (смотри раздел «Уход и чистка»).



Рис.1

### Как использовать соковыжималку

1. Поставьте прибор на ровную и стабильную поверхность, вне досягаемости от детей.
2. Вставьте штепсель в розетку.
  - Установите на свое место держатель для сита.
  - Поставьте сито.
  - Затем наденьте конусообразную насадку.
3. Поставьте емкость под носик. Опустите носик вниз. Встроенная проточная система направит струю прямо в емкость.
4. Включите прибор с помощью нажатия на конусообразную насадку, половинкой фрукта.
5. После того как вы закончили, поднимите носик вверх, чтобы предотвратить капанье.
6. Всегда чистите прибор, после каждого использования (смотрите раздел «Уход и чистка»).

## УХОДИ ЧИСТКА

1. Достаньте штепсель из розетки. Снимите с прибора насадку, сито, держатель для сита.
2. Нажмите носик соковыжималки вниз, для того чтобы очистить его. Носик соковыжималки не является съемным.
3. Почистите насадку, сито и держатель для сита в теплой мыльной воде. Высушите все части. Части прибора не пригодны для мытья в посудомоечной машине.
4. С помощью мягкой ткани вытрите корпус прибора. Никогда не используйте абразивные моющие средства. Никогда не погружайте прибор в воду или в любую другую жидкость.



Вы можете помочь защитить окружающую среду!  
Электрические устройства должны утилизироваться в специальных местах, указанных местными органами власти.

## ТЕХНИЧЕСКИЕ ХАРАКТЕРИСТИКИ

Номинальное напряжение: 220-240В ~ 50Гц

Мощность: 85Вт