

# Lenovo V330/V130

## Руководство пользователя



Перед использованием компьютера ознакомьтесь с указаниями по технике безопасности и важными советами в прилагаемых руководствах.

**Lenovo**<sup>™</sup>

## Примечания

- Перед использованием изделия обязательно прочитайте *Руководство по технике безопасности и общей информации* Lenovo.
- Некоторые инструкции в настоящем руководстве подразумевают, что используется система Windows® 7 или Windows 10. При использовании другой операционной системы Windows некоторые операции могут немного отличаться. При использовании других операционных систем некоторые операции, возможно, к вам не относятся.
- Функции, описанные в настоящем руководстве, одинаковы для большинства моделей. Некоторые функции могут быть недоступны на Вашем компьютере или на Вашем компьютере могут присутствовать функции, не описанные в данном руководстве пользователя.
- Иллюстрации, используемые в этом руководстве, относятся к модели Lenovo V330-15IKB, если не указано иное.
- Вид изделия может отличаться от иллюстраций, приведенных в данном документе. См. описание для определенного продукта.
- Когда компьютер находится в режиме питания от батареи, порты Тип-С и USB являются только стыковочным узлом с источником энергии.

## Нормативно-правовые положения

- Дополнительные сведения см. в разделе **Guides & Manuals** на сайте <http://support.lenovo.com>.

# Lenovo

## Руководство пользователя

Инструкции и техническая информация в этом руководстве относятся к следующим ноутбукам Lenovo, если не указано иное.

Название модели	MT
Lenovo V330-15ISK	81AW
Lenovo V330-15IKB	81AX
Lenovo V130-15IGM	81HL
Lenovo V130-15IKB	81HN



# Содержание

<b>Глава 1. Общий обзор компьютера</b> .....	<b>1</b>
Вид сверху.....	1
Вид слева.....	6
Вид справа.....	10
Вид снизу.....	13
<b>Глава 2. Начало использования Windows</b> .....	<b>14</b>
Первая настройка операционной системы.....	14
Режимы энергосбережения.....	14
Подключение к беспроводной сети.....	16
Справка и поддержка.....	16
Интерфейсы операционной система (для операционной системы Windows 10).....	17
Управление задачами и рабочим столом (для операционной системы Windows 10).....	19
<b>Глава 3. Система восстановления</b> .....	<b>20</b>
Lenovo OneKey Recovery System.....	20
Reset this PC (Вернуть компьютер в исходное состояние).....	22
<b>Глава 4. Устранение неполадок</b> .....	<b>23</b>
Часто задаваемые вопросы.....	23
Устранение неполадок.....	26
<b>Приложение А. Инструкции CRU</b> .....	<b>30</b>
Замена съемного модуля (в некоторых моделях).....	30
<b>Товарные знаки</b> .....	<b>32</b>



# Глава 1. Общий обзор компьютера

## ■ Вид сверху

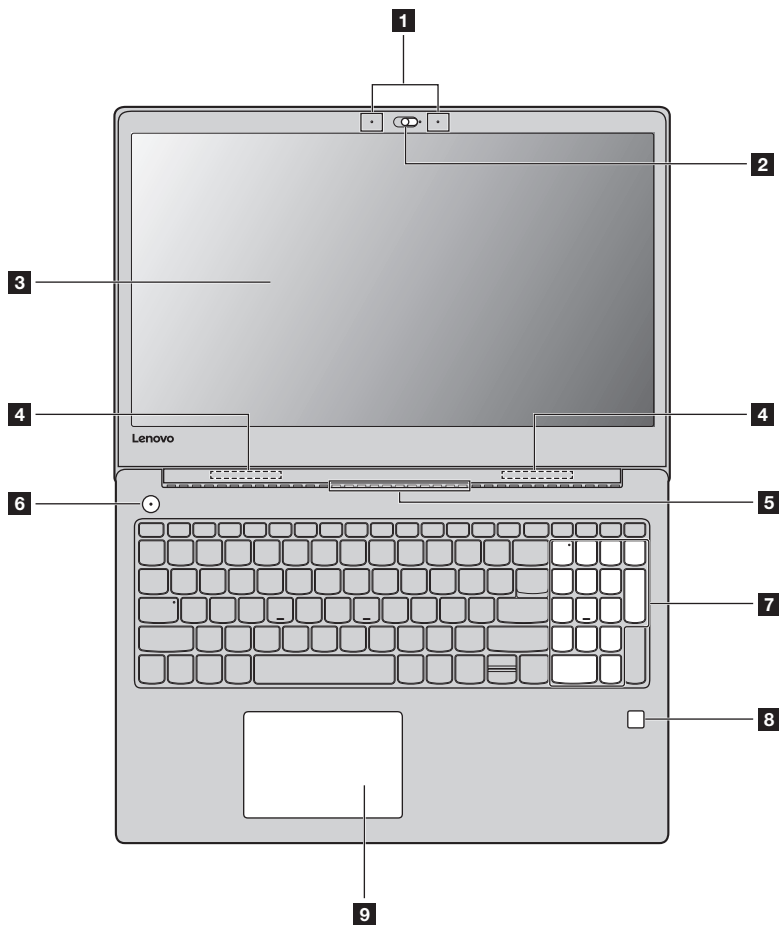

**Примечание.** Пунктирной линией обозначены компоненты, которые не видны снаружи.

### ⊙ **Внимание!**

- Не раскрывайте панель дисплея больше чем на 180 градусов. При закрытии панели дисплея убедитесь, что между панелью дисплея и клавиатурой *не* осталось ручек или других предметов. В противном случае панель дисплея может быть повреждена.

## Глава 1. Общий обзор компьютера

- |  |   |  |
|--|---|--|
| <b>1</b>   | <b>Встроенный микрофон<br/>(в некоторых моделях)</b>            | Используется для фиксации звуковых колебаний, благодаря чему его можно использовать для проведения видеоконференций, записи голосовых сообщений или аудиозаписи.   |
| <b>2</b>   | <b>Встроенная камера<br/>(в некоторых моделях)</b>              | Камера предназначена для видеосвязи и создания фото.   |
| <b>Примечание.</b> Чтобы включить или выключить камеру можно сдвинуть ее крышку.   |   |  |
| <b>3</b>   | <b>Дисплей компьютера</b>                                       | Дисплей компьютера со светодиодной подсветкой обеспечивает кристально чистое изображение.  |
| <b>4</b>   | <b>Антенны беспроводной ЛВС</b>                                 | Подключите адаптер беспроводной ЛВС для отправки и получения радиосигналов.  |
| <b>5</b>   | <b>Вентиляционные отверстия</b>                                 | Предназначены для отвода тепла.  |
| <b>Примечание.</b> Убедитесь, что вентиляционные отверстия не перекрыты, в противном случае компьютер может перегреться. |   |  |
| <b>6</b>   | <b>Кнопка питания</b>   | Нажмите эту кнопку, чтобы включить компьютер.  |
| <b>7</b>   | <b>Цифровая клавиатура</b>                                      | Дополнительные сведения см. в разделе «Использование клавиатуры» на стр. 3.  |
| <b>8</b>   | <b>Считыватель отпечатков пальцев<br/>(в некоторых моделях)</b> | Регистрирует отпечатки пальцев, которые могут использоваться в качестве паролей для защиты компьютера.   |
| <b>9</b>   | <b>Сенсорный экран</b>  | Сенсорный экран работает как стандартная мышь.<br><b>Мультисенсорная панель.</b> Для перемещения указателя по экрану компьютера проведите пальцем по сенсорному экрану в нужном направлении.<br><b>Область щелчка левой кнопкой.</b> Нажатие этой области соответствуют щелчку левой кнопкой обычной мыши.<br><b>Область щелчка правой кнопкой.</b> Нажатие этой области соответствуют щелчку правой кнопкой обычной мыши. |

**Примечание.** Для включения и отключения сенсорного экрана используйте клавишу **F6** ()





## Глава 1. Общий обзор компьютера

### Сочетания функциональных клавиш

С помощью функциональных клавиш можно мгновенно переключать рабочие функции. Чтобы использовать эту функцию, нажмите и удерживайте клавишу **Fn** **1**; затем нажмите одну из функциональных клавиш **2**.

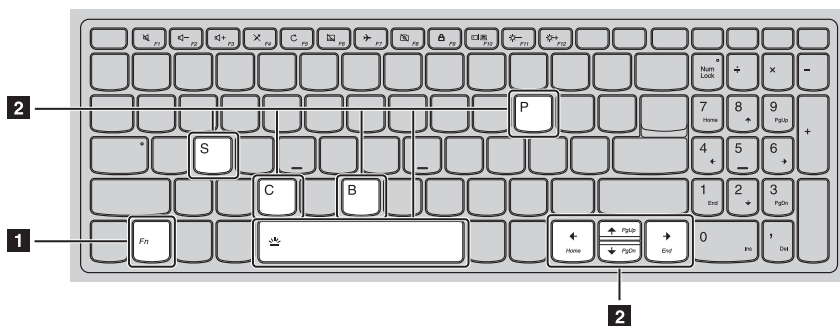

Ниже описано назначение всех функциональных клавиш.

<b>Fn + B:</b>	Активация функции прерывания.
<b>Fn + P:</b>	Активация функции паузы.
<b>Fn + C:</b>	Включение/выключение функции Scroll lock.
<b>Fn + S:</b>	Активация системного запроса.
<b>Fn + ↑:</b>	Активация функции клавиши Pgup.
<b>Fn + ↓:</b>	Активация функции клавиши Pgdn.
<b>Fn + ←:</b>	Активация функции клавиши Home.
<b>Fn + →:</b>	Активация функции клавиши End.
<b>Fn + пробел (в некоторых моделях):</b>	Настройка подсветки клавиатуры (выкл. → тускло → ярко → выкл.).

## Сочетания клавиш

Сочетания клавиш используются для получения быстрого доступа к определенным параметрам системы.

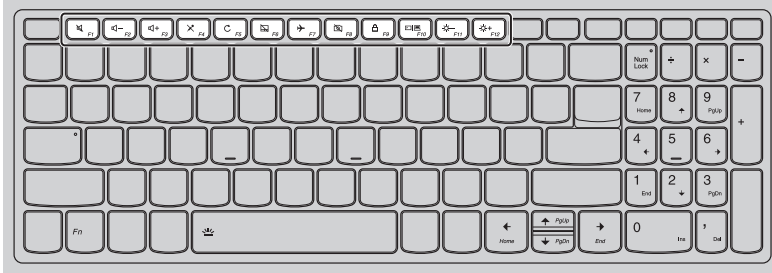

 : Включение/отключение звука.	 : Включение/отключение режима полета.
 : Уменьшение уровня громкости.	 : Включение/отключение встроенной камеры (в некоторых моделях).
 : Увеличение уровня громкости.	 : Блокировка экрана.
 : Включение/отключение микрофона (в некоторых моделях).	 : Переключение устройства вывода изображения: дисплей компьютера или внешнее устройство отображения.
 : Обновление рабочего стола или активного окна.	 : Уменьшение яркости дисплея.
 : Включение/отключение сенсорного экрана.	 : Увеличение яркости дисплея.

## Настройка режима «горячих» клавиш

По умолчанию к функциям «горячих» клавиш можно получать доступ, нажимая соответствующие «горячие» клавиши. Однако в BIOS Setup Utility (Программа настройки BIOS) можно выключить режим «горячих» клавиш.

Выключение режима «горячих» клавиш.

- ❶ Выключите компьютер.
- ❷ Нажмите кнопку Novo, а затем выберите **BIOS Setup** (Настройка BIOS).
- ❸ В BIOS setup utility (Программа настройки BIOS) откройте меню **Configuration** (Конфигурация) и измените значение параметра **HotKey Mode** (Режим «горячих» клавиш) с **Enabled** (Включено) на **Disabled** (Выключено).
- ❹ В меню **Exit** (Выход) выберите **Exit Saving Changes** (Выйти с сохранением изменений).

**Примечание.** Если режим «горячих» клавиш выключен, то для доступа к функциям «горячих» клавиш нажмите клавишу **Fn** и соответствующую «горячую» клавишу.

■ ■ Вид слева

■ Lenovo V330-15ISK/Lenovo V330-15IKB/Lenovo V130-15IKB

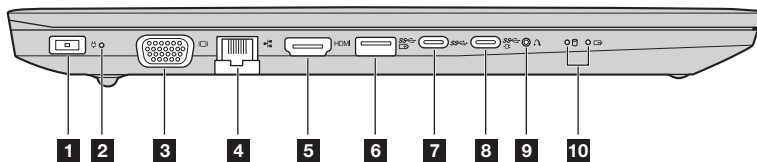

■ Lenovo V130-15IGM

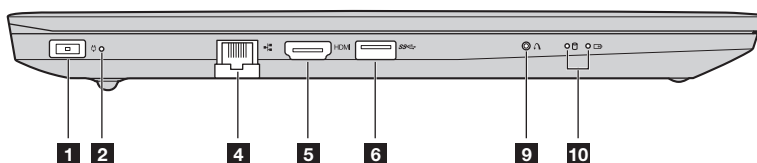

**1** Гнездо адаптера питания Подключите к нему адаптер питания.

**2** Индикатор уровня заряда батареи

Индикатор	Состояние индикатора	Значение
Индикатор уровня заряда батареи	Включен (непрерывный белый)	Подсоедините внешний блок питания(подключенный к рабочей электрической розетке) к компьютеру.
	Выключен	Отключите адаптер питания от компьютера.

**3** Порт VGA (в некоторых моделях) Служит для подключения внешних устройств отображения.

**4** Порт RJ-45 Используется для подключения компьютера к сети Ethernet.

**5** Порт HDMI Позволяет подключать к компьютеру устройства с входом HDMI, например телевизор или внешний монитор.

**6** Порт USB 3.0 Позволяет подключать устройства USB.

**Примечания.**

- Выберите функция, поддерживающую модель AOU (всегда через USB).
- Дополнительные сведения см. в разделе «Подключение устройств USB» на стр. 8.

**7** Порт Тип-С (в некоторых моделях) Порт Тип-С совместим с:

- USB 3.1

**Примечание.** Данный адаптер This USB Тип-С не поддерживает соединение расширений стыковочных узлов или репликаторы портов.

**8 Порт Тип-C  
(в некоторых моделях)**

- Порт Тип-C совместим с:
- USB 3.1
  - PowerDelivery
  - портом DisplayPort
  - Docking

**Примечания.**

- Возможно, вам придется установить отдельные драйверы на устройство, когда вы будете подключать расширения для стыковочных узлов или репликаторов портов с помощью данного адаптера. Прочтите документацию к устройству, прежде чем подключать его к компьютеру.
- Когда компьютер будет в режим работы при постоянном токе, порт Тип-C будет поддерживать только USB 3.0.

**9 Кнопка Novo**

Когда компьютер отключен, нажмите эту кнопку, чтобы запустить систему восстановления или программу настройки BIOS или войти в меню загрузки.

**Примечания.**

- Для нажатия кнопки Novo можно использовать скрепку или похожий предмет без острого конца.
- Дополнительные сведения см. в разделе «Система восстановления» на стр. 20.

**10 Индикаторы состояния системы**

Символ	Индикатор	Состояние адаптера питания	Состояние индикатора	Значение
	Индикатор состояния батареи	Отключен	Не горит	Компьютер находится в спящем режиме или выключен; уровень заряда батареи составляет более 20%.
			Постоянно горит желтым	Уровень заряда батареи составляет от 5% до 20%.
			Быстро мигает желтым	Уровень заряда батареи составляет от 1% до 5%.
		Подключен	Медленно мигает желтым	Батарея заряжается. Когда уровень заряда достигнет 20%, индикатор прекратит мигать и начнет светиться белым.
			Медленно мигает белым	Уровень заряда батареи составляет от 20% до 80%, и зарядка батареи продолжается. Когда уровень заряда батареи достигнет 80%, индикатор перестанет мигать.
			Горит белым	Уровень заряда батареи составляет более 80%, и зарядка продолжится до полного заряда батареи.
	Жесткий диск	---	Мигает	На жестком диске выполняется чтение или запись данных.

## Глава 1. Общий обзор компьютера

### ■ Подключение устройств USB

Можно подсоединить устройство USB к компьютеру, вставив разъем USB (Тип А) в порт USB на компьютере.

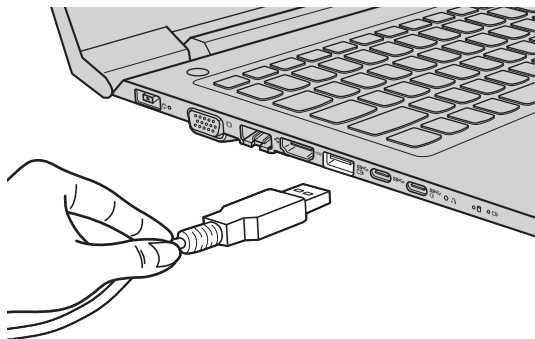

При первом подключении устройства USB к одному из USB-портов компьютера ОС Windows автоматически устанавливает драйвер для данного устройства. После установки драйверов устройство можно подключать и отключать без каких-либо дополнительных действий.

**Примечание.** Обычно ОС Windows определяет новое устройство после его подключения и устанавливает драйвер автоматически. Однако для некоторых устройств перед подключением может потребоваться установка драйвера вручную. Перед подключением устройства прочтите предоставленную производителем документацию.

Перед отключением запоминающего устройства USB убедитесь, что компьютер завершил обмен данными с этим устройством. Щелкните значок **Безопасное извлечение устройств и дисков** в области уведомлений Windows, чтобы отключить устройство перед отсоединением.

**Примечание.** Если для питания устройства USB используется сетевая кабель, подключите устройство к источнику питания до подключения к порту USB. В противном случае устройство может быть не распознано компьютером.

■ **Подключение сетевых кабелей**

Чтобы подключить сетевой кабель, выполните следующие действия.

- 1 Придерживая один разъем сетевого кабеля, осторожно сдвиньте крышку порта RJ-45 вниз **1**.
- 2 Вставьте разъем в порт RJ-45 **2**.

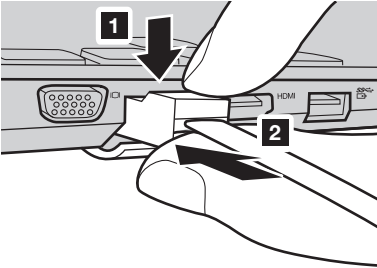

**Настройка программного обеспечения**

Для получения дополнительной информации о настройке компьютера обратитесь к поставщику интернет-услуг (ISP).

■ Вид справа

■ Lenovo V330-15ISK/Lenovo V330-15IKB/Lenovo V130-15IKB

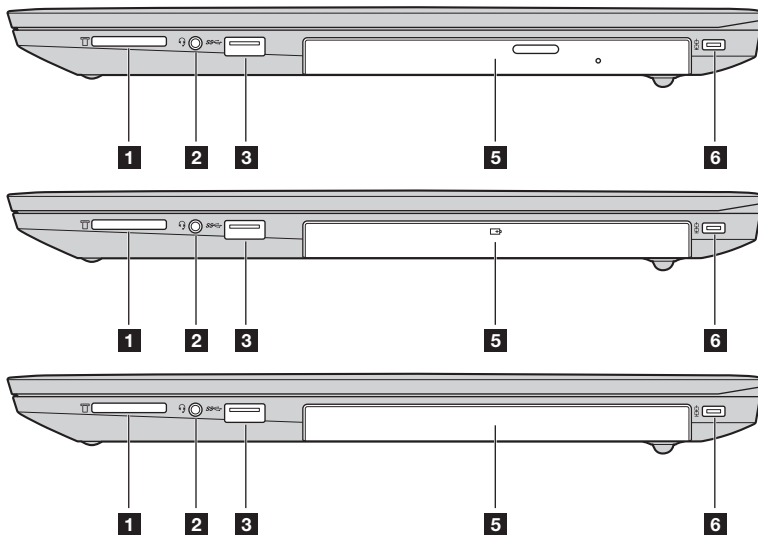

■ Lenovo V130-15IGM

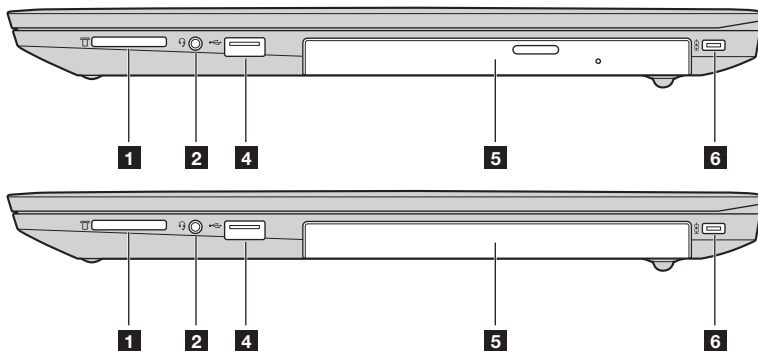



- 1** **Слот для карты памяти** Предназначен для карт памяти (не прилагаются).

**Примечание.** Дополнительные сведения см. в разделе «Использование карт памяти (не прилагаются)» на стр. 12.

- 2** **Комбинированное звуковое гнездо** Позволяет подключать гарнитуру.

**Примечания.**

- Комбинированное звуковое гнездо не поддерживает стандартные микрофоны.
- Возможно, при подключении наушников или гарнитур сторонних производителей функция записи не будет поддерживаться по причине использования разных промышленных стандартов.

- 3** **Порт USB 3.0** Позволяет подключать устройства USB.

**Примечание.** Дополнительные сведения см. в разделе «Подключение устройств USB» на стр. 8.

- 4** **Порт USB 2.0** Позволяет подключать устройства USB.

**Примечание.** Дополнительные сведения см. в разделе «Подключение устройств USB» на стр. 8.

- 5** **Оптический привод (в некоторых моделях)** Чтение/Запись оптических дисков.

**Съемный аккумулятор (в некоторых моделях)** Обеспечивает питание системы.

**Корпус системного блока (в некоторых моделях)**

**Примечание.** В комплект некоторых моделей входят дополнительные модули: оптический привод или съемный аккумулятор. Вы можете заменять дополнительные модули самостоятельно. В отсек можно устанавливать только один дополнительный модуль.

- 6** **Минислот для защитного замка Kensington** Предназначен для установки замка Kensington MiniSaver™ Mobile (или совместимого).

**Примечание.** Замок не входит в комплект поставки. При покупке замка следует выбирать модели с запорным механизмом Cleat™, а также убедиться, что выбранная модель совместима со слотом до покупки. Модели замков с запорным механизмом T-Bar™ несовместимы с минислотом для защитного замка Kensington.

## Глава 1. Общий обзор компьютера

### ■ Использование карт памяти (не прилагаются)

Компьютер поддерживает карты памяти следующих типов.

- Карты памяти Secure Digital (SD)
- Карты памяти большой емкости Secure Digital (SDHC)
- Карты памяти расширенной емкости Secure Digital (SDXC)
- MultiMediaCard (MMC)

#### **Примечания.**

- В разъем для карт памяти можно вставить одновременно *только* одну карту.
- Данное устройство чтения карт не поддерживает устройства SDIO (например, SDIO Bluetooth и т. д.).

### **Установка карты памяти**

Вставьте карту памяти в разъем до упора.

### **Извлечение карты памяти**

Аккуратно извлеките карту памяти из разъема.

**Примечание.** Перед извлечением карты памяти отключите ее с помощью инструмента Windows Безопасное извлечение устройств и дисков во избежание повреждения данных.

■ ■ Вид снизу

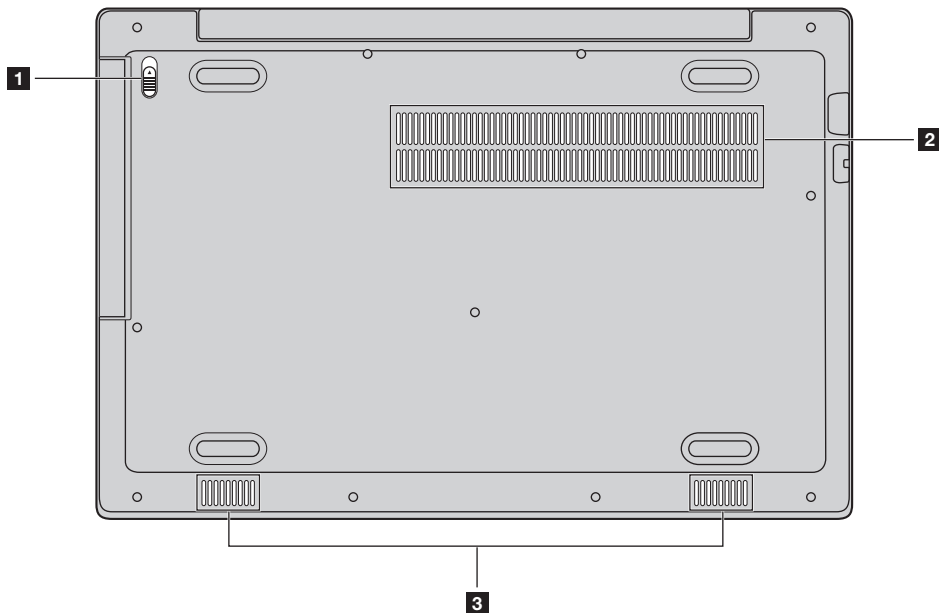

- 1** **Защелка оптического привода/съёмного аккумулятора (в некоторых моделях)**

Пружинная защелка обеспечивает крепление оптического привода / съёмного аккумулятора на месте.

- 2** **Вентиляционные решётки**

Обеспечивают подачу воздуха для охлаждения компьютера.

**Примечание.** Чтобы снизить риск телесных повреждений от нагревания или перегрева компьютера, не ставьте компьютер на колени и не закрывайте вентиляционное отверстие компьютера.

- 3** **Динамики**

Обеспечивают вывод звука.

## Глава 2. Начало использования Windows

**Примечание.** Windows® 10 имеет обновленную версию. Если вы используете обновленную версию, некоторые операции могут отличаться. В этом случае сверяйтесь непосредственно с самим изделием.

### ■ Первая настройка операционной системы

При первом использовании может потребоваться настройка операционной системы. Процесс настройки может включать следующие этапы.

- Принятие лицензионного соглашения с конечным пользователем.
- Настройка подключения к Интернету.
- Регистрация операционной системы.
- Создание учетной записи пользователя.

### ■ Режимы энергосбережения

После завершения работы компьютер можно перевести в спящий режим или выключить.

#### ■ Перевод компьютера в спящий режим

Если планируется ненадолго отлучиться от компьютера, переведите его в спящий режим. Когда компьютер находится в спящем режиме, можно быстро возобновить его работу, минуя процесс загрузки.

Чтобы перевести компьютер в спящий режим, выполните одно из следующих действий.

- Закройте крышку дисплея.
- Нажмите кнопку питания.
- Выполните надлежащие действия в операционной системе.

#### **Windows 7:**

Щелкните **Пуск**  → **Спящий режим**.

#### **Windows 10:**

Откройте меню **Пуск**, затем выберите **Питание**  → **Спящий режим**.

**Примечание.** Прежде чем переносить компьютер подождите, пока световой индикатор кнопки питания не начнет мигать (показывая, что компьютер находится в спящем режиме). Перемещение компьютера во время работы жесткого диска может привести к его повреждению и потере данных.

Для вывода компьютера из спящего режима выполните одно из следующих действий:

- Нажмите любую клавишу на клавиатуре.
- Нажмите кнопку питания.

### ■ Выключение компьютера

Если не планируется пользоваться компьютером в течение долгого времени, выключите его. Для выключения компьютера выполните одно из следующих действий.

- **Windows 7:**

Щелкните **Пуск**  → **Завершение работы**.

- **Windows 10:**

- Откройте меню **Пуск**, затем выберите **Питание**  → **Завершение работы**.



- В левом нижнем углу экрана щелкните правой кнопкой мыши «**Пуск**» и выберите **Завершение работы или выход из системы** → **Завершение работы**.

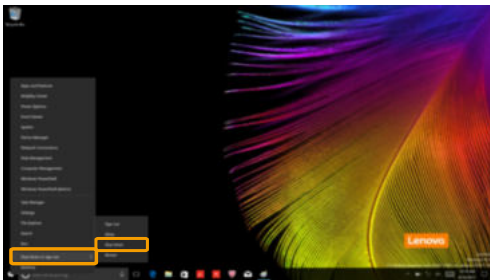

### ■ ■ Подключение к беспроводной сети

---

#### Включение беспроводного подключения

Чтобы активировать/деактивировать беспроводную функцию выберите одно из нижеследующего:

- **Windows 10:** Нажмите **F7** (  ), чтобы активировать/деактивировать режим полета.

#### Подключение к беспроводной сети

Для подключения к беспроводной сети, выполните следующие действия.

- 1 Нажмите **F7** (  ) для включения беспроводной связи.
- 2 Просмотрите доступные беспроводные сети. Щелкните значок состояния подключения к беспроводной сети в области уведомлений Windows. Отобразится список доступных беспроводных сетей.
- 3 Щелкните название сети в списке, а затем щелкните **Подключить**.

**Примечание.** Некоторые сети для подключения требуют указать ключ безопасности или пароль. Для подключения к одной из таких сетей обратитесь к сетевому администратору или поставщику интернет-услуг (ISP), чтобы получить ключ безопасности или пароль.

### ■ ■ Справка и поддержка

---

Если возникли проблемы при использовании операционной системы, см. файл справки и поддержки Windows. Чтобы открыть файл справки и поддержки Windows, выполните следующие действия:



- **Windows 7:**  
Щелкните **Пуск**  → **Справка и поддержка**.

Ознакомиться с содержанием файла справки и поддержки Windows можно с помощью этого компьютера. Кроме того, для получения справки и поддержки в сети Интернет можно использовать одну из двух ссылок под надписью **Узнать больше**.

## ■ ■ Интерфейсы операционной система (для операционной системы Windows 10)

---

В операционную систему Windows 10 вернулось полноценное и полезное меню Пуск. Чтобы открыть меню Пуск, выполните следующие действия:

- Нажмите сочетание клавиш Windows  на клавиатуре.
- В левом нижнем углу выберите меню **Пуск** .

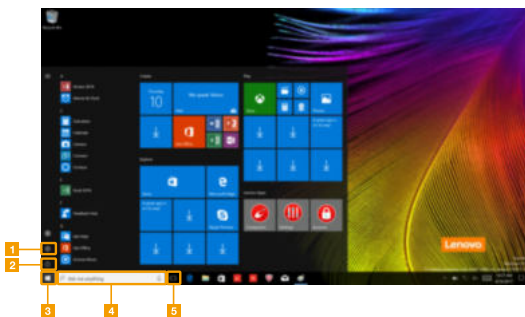

- 1 Кнопка Параметры
- 2 Кнопка питания
- 3 Кнопка Пуск

- 4 Строка поиска
- 5 Кнопка Просмотр задач







## ■ ■ Управление задачами и рабочим столом (для операционной системы Windows 10)

---

### ■ Просмотр задач

Чтобы открыть меню просмотра задач, выполните одно из следующих действий:

- Нажмите кнопку Просмотр задач  в Панели задач.
- Нажмите сочетание клавиш Windows  + Tab.

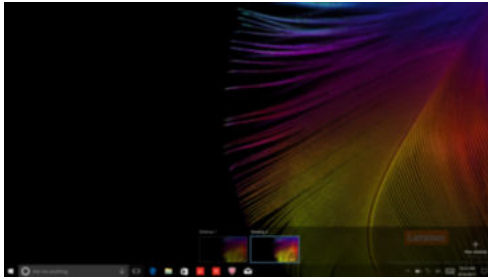



### ■ Управление виртуальным рабочим столом

В Windows 10 можно создать несколько рабочих столов, управлять ими и переключаться между ними.

Чтобы создать виртуальный рабочий стол, выполните одно из следующих действий:

- Откройте режим просмотра задач и выберите **New desktop** (Новый рабочий стол).
- Нажмите сочетание клавиш Windows  + Ctrl + D.

Для переключения между виртуальными рабочими столами, выполните одно из следующих действий:

- Откройте режим просмотра задач и выберите рабочий стол, который нужно сделать активным.
- Нажмите сочетание клавиш Windows  + Ctrl +  /  для просмотра созданных рабочих столов.

## Глава 3. Система восстановления

### Примечания.

- Если на вашем компьютере предустановлена ОС Windows 7, в разделе «Lenovo OneKey Recovery System» на стр. 20.
- Если на вашем компьютере предустановлена ОС Windows 10, в разделе «Reset this PC (Вернуть компьютер в исходное состояние)» на стр. 22.

## ■ ■ Lenovo OneKey Recovery System

Lenovo OneKey Recovery System представляет собой программное обеспечение, разработанное для резервного копирования и восстановления данных компьютера. Его можно использовать для восстановления первоначального состояния системного раздела в случае сбоя системы. Можно также создать пользовательские резервные копии для быстрого восстановления в случае необходимости.

### Примечания.

- Если на компьютере предварительно установлена операционная система GNU/Linux, OneKey Recovery System будет недоступна.
- Чтобы использовать функции OneKey Recovery System, на жестком диске заранее выделен скрытый раздел, который по умолчанию используется для сохранения файла образа системы и программных файлов OneKey Recovery System. Этот раздел является скрытым в целях обеспечения безопасности, поэтому доступное пространство на диске меньше заявленного.

## ■ Резервное копирование системного раздела

Можно выполнить резервное копирование системного раздела в файл образа. Данный файл образа можно использовать для восстановления системного раздела. Для резервного копирования системного раздела выполните следующие действия.

- ❶ В ОС Windows нажмите кнопку Novo или дважды щелкните значок OneKey Recovery, чтобы запустить Lenovo OneKey Recovery System.
- ❷ Щелкните **System Backup** (Архивация системы).
- ❸ Выберите место для резервного копирования и щелкните **Next** (Далее), чтобы запустить резервное копирование.

### Примечания.

- Место для резервной копии можно выбрать на локальном жестком диске или на внешнем устройстве хранения данных.
- Перед запуском Lenovo OneKey Recovery System отключите съемный жесткий диск. В противном случае данные на съемном жестком диске могут быть утеряны.
- Процесс резервного копирования может занять некоторое время.
- Резервное копирование можно выполнить только в том случае, если Windows можно запустить в обычном режиме.

## ■ Восстановление

Можно восстановить системный раздел до первоначального состояния или до ранее созданной точки восстановления. Чтобы восстановить системный раздел, выполните следующие действия.

- ❶ В ОС Windows нажмите кнопку Novo или дважды щелкните значок OneKey Recovery, чтобы запустить Lenovo OneKey Recovery System.
- ❷ Щелкните **System Recovery** (Восстановление системы). Компьютер будет перезагружен и запустится среда восстановления.
- ❸ Следуйте инструкциям на экране, чтобы восстановить системный раздел до первоначального состояния или до ранее созданной точки восстановления.

### Примечания.

- Процесс восстановления является необратимым. Прежде чем начать процесс восстановления, обязательно выполните резервное копирование всех данных, которые нужно сохранить в этом системном разделе.
- Процесс восстановления может занять некоторое время. Поэтому во время процесса восстановления к компьютеру должен быть подключен адаптер питания.
- Приведенным выше инструкциям нужно следовать в том случае, если Windows можно запустить в обычном режиме.

Если запустить Windows не удастся, выполните приведенные ниже действия для запуска Lenovo OneKey Recovery System.

- ❶ Выключите компьютер.
- ❷ Нажмите кнопку Novo. В **Novo Button Menu** (Меню кнопки Novo) выберите **System Recovery** (Восстановление системы) и нажмите клавишу Enter.

### ■ ■ **Reset this PC (Вернуть компьютер в исходное состояние)**

---

#### ■ **Введение**

С помощью встроенного средства восстановления **Reset this PC** (Вернуть компьютер в исходное состояние) пользователи могут восстановить первоначальное состояние операционной системы. При этом сохраняются данные и важные настройки пользователей и им не требуется предварительно создавать резервную копию данных.

В разных меню Windows пользователям доступны следующие функции **Reset this PC** (Вернуть компьютер в исходное состояние):

#### **Keep my files (сохранить мои файлы)**

Устраняет проблемы программного обеспечения путем повторной установки заводской конфигурации по умолчанию. При этом сохраняются личные файлы и удаляются приложения и настройки.

#### **Remove everything (Удалить все)**

Подготавливает компьютер к утилизации или смене владельца. При этом повторно устанавливается заводская конфигурация по умолчанию и восстанавливается исходное состояние данных и приложений пользователей на момент первого включения компьютера (OOBE – Out-of-Box Experience).

#### ■ **Использование функции Reset this PC (Вернуть компьютер в исходное состояние)**

Функцию **Reset this PC** (Вернуть компьютер в исходное состояние) можно запустить одним из следующих способов:

- Novo Menu:
  - Выключите компьютер и подождите не менее пяти секунд. Нажмите кнопку Novo, чтобы открыть Novo Menu, а затем выберите **System Recovery** (Восстановление системы) → **Troubleshoot** (Устранение неполадок) → **Reset this PC** (Вернуть компьютер в исходное состояние).
- Настройки ПК Windows:
  - Windows PC settings (Настройки ПК Windows) → **Update & security** (Обновление и состояние) → **Recovery** (Восстановление) → **Reset this PC** (Вернуть компьютер в исходное состояние) → выберите **Get started** (Начать).

Дополнительные инструкции см. в файле “Справка и поддержка Windows” на компьютере.

## Глава 4. Устранение неполадок

### ■ ■ Часто задаваемые вопросы

---

В этом разделе приведены часто задаваемые вопросы по категориям.

#### ■ Поиск информации

##### Какие меры предосторожности необходимо соблюдать при работе с компьютером?

Прочитайте и соблюдайте все меры безопасности, указанные в документе *Руководство по технике безопасности и общей информации Lenovo*.

**Примечание.** Для просмотра документа *Руководство по технике безопасности и общей информации Lenovo* щелкните значок **Companion** (или **Lenovo PC Manager**) на рабочем столе. Его можно также загрузить с веб-сайта службы поддержки Lenovo.

##### Какой адрес веб-сайта службы поддержки Lenovo?

<http://support.lenovo.com>

##### Где можно найти информацию о гарантии?

Для получения информации о гарантии посетите веб-сайт службы поддержки Lenovo и введите серийный номер вашего компьютера.

#### ■ Предварительно установленная операционная система и программное обеспечение Lenovo

##### Что такое “предварительно установленная операционная система Lenovo”?

Некоторые компьютеры Lenovo поставляются с установленными на заводе копиями операционной системы. Компания Lenovo поставляет компьютеры с предварительно установленной операционной системой для удобства пользователя. Если вы приобрели такой компьютер, вы можете сразу начать работать на нем и вам не потребуется устанавливать отдельную операционную систему.

##### Что такое “предварительно установленное программное обеспечение Lenovo”?

Это программное обеспечение (разработанное компанией Lenovo или другими поставщиками программного обеспечения), которое для удобства пользователя было установлено и лицензировано на заводе. Для некоторого предварительно установленного программного обеспечения может предоставляться лицензия на пробные версии. По истечении пробного периода может потребоваться приобрести лицензию, если вы хотите продолжить использовать программное обеспечение.

**Примечание.** Если при первом запуске программного обеспечения отображается лицензионное соглашение, внимательно прочитайте его условия. Если вы не принимаете условия соглашения, не используйте программное обеспечение.

## Глава 4. Устранение неполадок

### Я приобрел компьютер, к которому прилагалась копия ОС Windows. Как определить, что копия ОС Windows предварительно установлена компанией Lenovo?

На внешней стороне товарной упаковки компьютера находится наклейка с информацией о конфигурации компьютера. Обратите внимание на строчку текста рядом с **OS** (ОС). Если в ней указано **Windows** или **WIN**, значит копия Windows предварительно установлена компанией Lenovo.

### Я удалил предварительно установленное программное обеспечение, однако свободное место на диске увеличилось незначительно.

Возможно, для копии Windows, установленной на вашем компьютере, включена технология Compact. На компьютерах, на которых установлена ОС Windows с включенной технологией Compact, большинство файлов, необходимых для предварительно установленного программного обеспечения, находятся на разделе восстановления и не удаляются при обычном удалении.

### Как определить, что для ОС Windows на моем компьютере включена технология Compact?

Как правило, технология Compact включена на копиях обновления Windows 10, которое запускается на компьютерах только с диском SSD (или eMMC). Чтобы проверить компьютер, выполните следующие действия:

- 1 Правой кнопкой мыши нажмите кнопку “Пуск” в нижнем левом углу и выберите **Управление дисками**.
- 2 Запустится программа “Управление дисками”.

Если раздел ОС Windows имеет маркировку **Compact**, технология Compact включена для установленной копии ОС Windows.

### Где можно найти драйверы для аппаратного обеспечения моего компьютера?

Если на компьютере предварительно установлена операционная система Windows, используйте программу установки на разделе C диска (для некоторых моделей на разделе D). Если драйверы для необходимых устройств отсутствуют, можно загрузить драйверы с веб-сайта поддержки пользователей Lenovo.

**Примечание.** На веб-сайте службы поддержки Lenovo доступны самые последние данные.

## ■ Программа настройки BIOS

### Что такое программа настройки BIOS?

Программа настройки BIOS представляет собой программное обеспечение, хранящееся в ПЗУ. Оно обеспечивает передачу основной информации о компьютере и содержит параметры для настройки загрузочных устройств, безопасности, режима аппаратного обеспечения и другие параметры.

### Как запустить программу настройки BIOS?

Чтобы запустить программу настройки BIOS, выполните следующие действия.

- 1 Выключите компьютер.
- 2 Нажмите кнопку Novo и выберите **BIOS Setup** (Настройка BIOS).

### Как изменить приоритет загрузки? (в некоторых моделях)

Существует два режима загрузки: **UEFI** и **Legacy Support** (Поддержка предыдущих версий). Чтобы изменить режим загрузки, запустите программу настройки BIOS и выберите в меню загрузки режим **UEFI** или **Legacy Support** (Поддержка предыдущих версий).

### В каком случае нужно менять приоритет загрузки? (в некоторых моделях)

По умолчанию в компьютере установлен режим загрузки **UEFI**. Если на компьютер требуется установить операционную систему Windows предыдущих версий, следует изменить режим загрузки на режим **Legacy Support** (Поддержка предыдущих версий). Если не изменить режим загрузки, операционную систему Windows предыдущих версий установить не удастся.

### ■ Постоянное энергоснабжение

#### Что это значит?

Если на адаптере к вашему компьютеру Lenovo есть наклейка со значком "постоянное энергоснабжение", то адаптер проводит энергию к подключенным приборам когда компьютер выключен или находится в режиме сна или гибернации. Эту функцию можно активировать или деактивировать в программу настройки BIOS.

**Примечание.** Если компьютер не подключен к сети переменного тока, и оставшийся заряд батареи очень слабый, адаптер с "постоянным энергоснабжением" перестает проводить энергию к внешним подключенным устройствам.

#### Как активировать/деактивировать постоянное энергоснабжение?

В некоторых компьютерах Lenovo с адаптерами с постоянным энергоснабжением данную функцию можно активировать/деактивировать в программу настройки BIOS.

Запустите программу настройки BIOS.

В программу настройки BIOS, выберите **Configuration** (Конфигурация) → **Always On USB** (Всегда через USB) и нажмите Enter; измените настройки на **Disabled** (Выключено) или **Enabled** (Включено).

Выберите **Exit** (Выход) → **Exit saving changes** (Выйти с сохранением изменений).

### ■ Получение справки

#### Как связаться с центром поддержки пользователей?

См. "Главу 3. Получение консультаций и услуг" *Руководство по технике безопасности и общей информации* Lenovo.

### ■ ■ Устранение неполадок

#### Проблемы с изображением

При включении компьютера на экране ничего не отображается.

- Если на экране нет изображения, убедитесь в следующем.
  - Адаптер питания подключен к компьютеру, а кабель питания подключен к исправной розетке.
  - Питание компьютера включено. (Чтобы убедиться в этом, нажмите кнопку питания еще раз.)
- Если эти требования выполнены, но на экране ничего не отображается, обратитесь в сервисный центр.

При включении компьютера появляется только белый курсор на пустом экране.

- Восстановите резервные копии файлов среды Windows или все содержимое диска до исходного заводского состояния с помощью системы восстановления. Если на экране по-прежнему ничего нет, кроме курсора, обратитесь в сервисный центр.

Исчезает изображение на экране работающего компьютера.

- Возможно, включена экранная заставка или режим управления электропитанием. Чтобы выйти из режима экранной заставки или спящего режима, выполните одно из следующих действий.
  - Коснитесь сенсорного экрана.
  - Нажмите любую клавишу на клавиатуре.
  - Нажмите кнопку питания.

#### Неполадки с паролем BIOS

Я не помню пароль.

- В случае утраты пароля пользователя обратитесь к своему системному администратору с просьбой сбросить его.
- Если вы забыли пароль жесткого диска, то авторизованный сервисный центр Lenovo не сможет восстановить пароль или восстановить данные с жесткого диска. Необходимо доставить компьютер в авторизованный сервисный центр или к торговому представителю Lenovo для замены жесткого диска. Необходимо иметь на руках документы, подтверждающие приобретение данного компьютера, и оплатить стоимость запасных частей и обслуживания.
- Если вы забыли пароль администратора, то авторизованный сервисный центр Lenovo не сможет восстановить его. Необходимо доставить компьютер в авторизованный сервисный центр или к торговому представителю Lenovo для замены материнской платы. Необходимо иметь на руках документы, подтверждающие приобретение данного компьютера, и оплатить стоимость запасных частей и обслуживания.



### Проблемы со спящим режимом

Отображается сообщение о низком заряде батареи и компьютер сразу же выключается.

- Уровень заряда батареи очень низкий. Подключите адаптер питания к компьютеру.

Компьютер переходит в спящий режим сразу после окончания самодиагностики при включении.

- Проверьте следующее.
  - Батарейный блок заряжен.
  - Рабочая температура не выходит за пределы допустимого диапазона. См. «Глава 2. Информация по эксплуатации и уходу» в *Руководство по технике безопасности и общей информации Lenovo*.

**Примечание.** Если батарейный блок заряжен, и рабочая температура находится в пределах допустимой нормы, обратитесь в сервисный центр.

Компьютер не выходит из спящего режима и не работает.

- Если компьютер находится в спящем режиме, подключите адаптер питания к компьютеру и нажмите любую клавишу или кнопку питания.
- Если компьютер не выходит из спящего режима, не отвечает и не выключается, перезагрузите компьютер. Несохранные данные могут быть потеряны. Чтобы перезагрузить компьютер, нажмите и удерживайте кнопку питания в течение 4 секунд или более. Если компьютер не перезагружается, отключите адаптер питания.

### Проблемы с панелью дисплея

На экране нет изображения.

- Выполните следующие действия.
  - Если компьютер работает от адаптера питания или батарейного блока и включен индикатор состояния батареи, нажмите **F12** (  ), чтобы увеличить яркость экрана.
  - Если индикатор питания мигает, нажмите кнопку питания для выхода из спящего режима.
  - Если проблема остается, следуйте инструкциям для решения проблемы «На экране неразборчивое или искаженное изображение».

На экране неразборчивое или искаженное изображение.

- Проверьте следующее.
  - Драйвер дисплея установлен правильно.
  - Разрешение экрана и качество цветопередачи правильно установлены.
  - Правильно задан тип монитора.

## Глава 4. Устранение неполадок

На экране появляются некорректные символы.

- Правильно ли установлена операционная система и приложения? Если они правильно установлены и настроены, обратитесь в сервисный центр.

### Проблемы со звуком

В динамике нет звука даже при большой громкости.

- Проверьте следующее.
  - Функция выключения звука не используется.
  - Комбинированное звуковое гнездо не используется.
  - Динамики выбраны в качестве устройства воспроизведения.

### Проблемы с батарейным блоком

Компьютер выключается до того, как индикатор уровня заряда батареи сигнализирует об отсутствии заряда.

*-или-*

Компьютер продолжает работать после того, как индикатор уровня заряда батареи сигнализирует об отсутствии заряда.

- Разрядите и заново зарядите батарейный блок.

### Неполадки с жестким диском

Не работает жесткий диск.

- Убедитесь, что требуемый жесткий диск правильно отображается в меню **Boot** (Загрузка) программы настройки BIOS.

## Другие проблемы

Компьютер не отвечает.

- Чтобы выключить компьютер, нажмите и удерживайте кнопку питания в течение 4 секунд или более. Если компьютер не реагирует на ваши действия, отключите адаптер питания.
- Компьютер мог заблокироваться при переходе в спящий режим, если в это время шел процесс обмена данными. При работе в сети отключите таймер спящего режима.

Компьютер не загружается с требуемого устройства.

- См. меню **Boot** (Загрузка) в программе настройки BIOS. Убедитесь, что программа настройки BIOS настроена таким образом, чтобы компьютер загружался с нужного устройства.
- Кроме того, убедитесь, что устройство, с которого должен загружаться компьютер, доступно. Убедитесь, что это устройство правильно отображается в меню **Boot** (Загрузка) программы настройки BIOS.
- Нажмите кнопку Novo когда компьютер выключен, чтобы выбрать устройство, с которого компьютер будет выполнять загрузку.

Не работает подключенное внешнее устройство.

- Во время работы компьютера *не* подключайте и не отключайте никаких внешних устройств, кроме USB. В противном случае это может привести к повреждению компьютера.
- При использовании внешних устройств с высоким потреблением энергии, таких как оптический привод USB, подключайте к таким устройствам внешний адаптер питания. В противном случае устройство может быть не распознано или компьютер может выключиться.

## Приложение А. Инструкции CRU

Узлы, подлежащие замене силами заказчика (Customer Replaceable Units, CRU) — это детали, которые могут модернизироваться или заменяться самим заказчиком. Если в течение гарантийного периода узел CRU определяется как дефектный, заказчику предоставляется запасной узел CRU. Заказчики сами отвечают за установку CRU самообслуживания для данного продукта. Кроме того, заказчики могут устанавливать CRU дополнительного обслуживания, для которых могут потребоваться некоторые технические навыки или инструменты либо установка силами технического специалиста на условиях гарантийного обслуживания, применимого типа для вашей страны или региона.

### Примечания.

- Иллюстрации в настоящем руководстве могут отличаться от реального продукта. В этом случае сверяйтесь непосредственно с самим изделием.
- Обслуживание типа CRU доступно только в некоторых странах.

## ■ Замена съемного модуля (в некоторых моделях)

**Примечание.** В качестве примера в данном разделе описывается замена модуля оптического привода.

### ■ В комплект входят оптический привод и съемный аккумулятор

Для извлечения съемного модуля нужно выполнить следующие действия:

- 1 Выключите компьютер. Отсоедините от компьютера адаптер питания и все кабели.
- 2 Закройте дисплей и переверните компьютер.
- 3 Удерживайте пружинную защелку в открытом положении **1**.
- 4 Аккуратно выньте съемный модуль из отсека **2**.

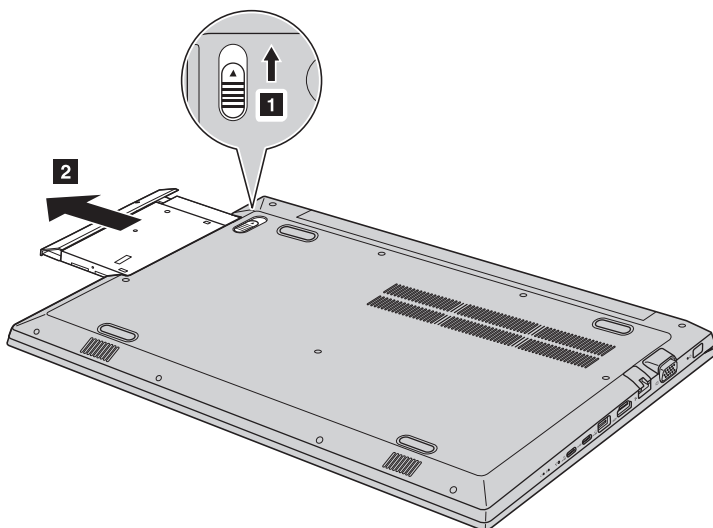

- 5 Отвинтите винт **3**, а затем передвиньте держатель защелки в направлении, указанном стрелкой **4**.

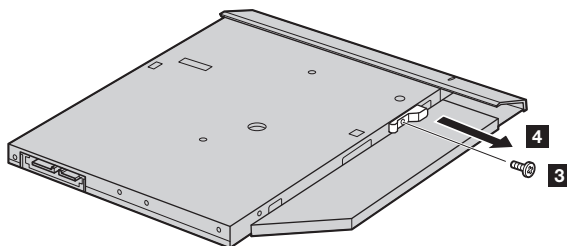

- 6 Аккуратно снимите рамку съемного модуля в направлении, указанном стрелкой **5**.

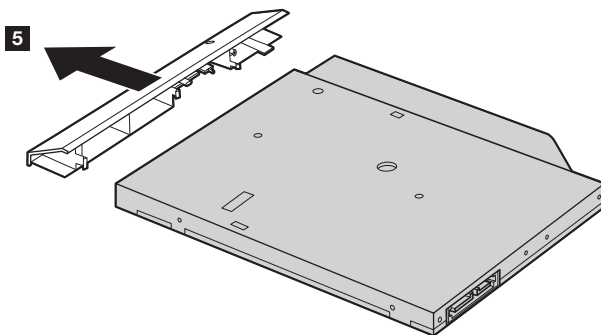

Следующая таблица содержит список компонентов, заменяемых пользователем (CRU), для данного компьютера, а также информацию о том, где можно получить инструкции по замене этих компонентов.

**CRU самообслуживания**

	Setup Guide	Руководство пользователя
Адаптер питания	○	
Кабель для адаптера питания	○	
Оптический привод (в некоторых моделях)		○
Съемный аккумулятор (в некоторых моделях)		○

## Товарные знаки

Следующие термины являются товарными знаками или зарегистрированными товарными знаками компании Lenovo в Российской Федерации и/или других странах.

Lenovo  
OneKey

Microsoft и Windows являются товарными знаками Microsoft Corporation в США и/или других странах.

Прочие названия компаний, наименования товаров или услуг могут быть товарными знаками или знаками обслуживания других компаний.

