

REDMOND

Блендер RHB-2910



Руководство по эксплуатации



RUS	5
UKR	11
KAZ	16
UZB	21
ROU	27

ЕАС

Производитель: «Пауэр Пойнт Инк. Лимитед» №1202 Хай Юн Гэ (В1) Лин Хай Шан Чжуан Сямейлин Футьян, Шеньжень, Китай, 518049. По лицензии REDMOND Индастриал Груп, ЛЛСи Уан Коммерс Плаза, 99 Вашингтон-авеню, сьют 805А, Олбани, Нью-Йорк, 12210, Соединенные Штаты Америки.

Импортер: ООО «АЛЬФА», 195027, г. Санкт-Петербург, Свердловская набережная, д. 44, литера Ю.

© REDMOND. Все права защищены. 2016

Воспроизведение, передача, распространение, перевод или другая переработка данного документа или любой его части без предварительного письменного разрешения правообладателя запрещены.

A1

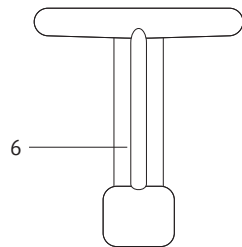
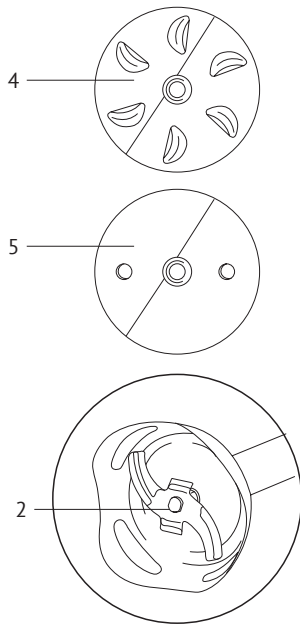
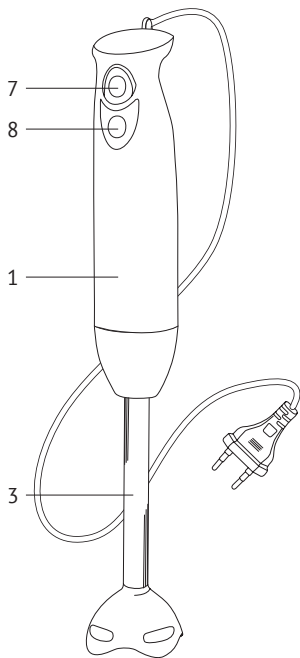

СОДЕРЖАНИЕ

Технические характеристики	7
Комплектация	7
Устройство прибора.....	8
I. ПЕРЕД НАЧАЛОМ ИСПОЛЬЗОВАНИЯ.....	8
II. ЭКСПЛУАТАЦИЯ ПРИБОРА	8
Сборка блендера	8
Использование блендера.....	8
III. УХОД ЗА ПРИБОРОМ	9
Очистка корпуса прибора.....	9
Очистка съемных частей	9
Хранение прибора.....	9
IV. ПЕРЕД ОБРАЩЕНИЕМ В СЕРВИС-ЦЕНТР	9
V. ГАРАНТИЙНЫЕ ОБЯЗАТЕЛЬСТВА.....	10

УВАЖАЕМЫЙ ПОКУПАТЕЛЬ!

Благодарим за то, что вы отдали предпочтение бытовой технике REDMOND.

REDMOND — это качество, надежность и неизменно внимательное отношение к потребностям клиентов. Надеемся, что вам понравится продукция компании и вы также будете выбирать наши изделия в будущем.

Блендер REDMOND RHB-2910 — это компактный прибор, позволяющий быстро измельчать и смешивать продукты, взбивать кремы и муссы, готовить смеси для детского питания и многое другое. Благодаря эргономичной ручке работать с блендером комфортно, а плавная регулировка скорости позволяет подобрать оптимальный режим для каждого вида продуктов.

Хотите узнать больше? Посетите наш сайт www.multivarka.pro. Здесь вы найдете самую актуальную информацию о предлагаемой технике REDMOND и ожидаемых новинках, сможете получить консультацию онлайн, а также заказать продукцию REDMOND и оригинальные аксессуары к ней в нашем интернет-магазине.

**Служба поддержки пользователей REDMOND в России:
8-800-200-77-21 (звонок по России бесплатный).**



Прежде чем использовать данное изделие, внимательно прочитайте руководство по эксплуатации и сохраните его в качестве справочника. Правильное использование прибора значительно продлит срок его службы.

МЕРЫ БЕЗОПАСНОСТИ

- Производитель не несет ответственности за повреждения, вызванные несоблюдением требований по технике безопасности и правил эксплуатации изделия.
- Данный электроприбор представляет собой многофункциональное устройство для приготовления пищи в бытовых условиях и может применяться в квартирах, загородных домах, гостиничных номерах, бытовых помещениях магазинов, офисов или в других подобных условиях непромышленной эксплуатации. Промышленное или любое другое нецелевое использование устройства будет считаться нарушением условий надлежащей эксплуатации изделия. В этом случае производитель не несет ответственности за возможные последствия.

- Перед подключением устройства к электросети проверьте, совпадает ли ее напряжение с номинальным напряжением питания прибора (см. технические характеристики или заводскую табличку изделия).
- Используйте удлинитель, рассчитанный на потребляемую мощность прибора – несоответствие параметров может привести к короткому замыканию или возгоранию кабеля.
- Выключайте прибор из розетки после использования, а также во время его очистки или перемещения. Извлекайте электрошнур сухими руками, удерживая его за штепсель, а не за провод.
- Не протягивайте шнур электропитания в дверных проемах или вблизи источников тепла. Следите за тем, чтобы электрошнур не перекручивался и не перегибался, не соприкасался с острыми предметами, углами и кромками мебели.

STOP

ПОМНИТЕ: случайное повреждение кабеля электропитания может привести к неполадкам, которые не соответствуют условиям гарантии, а также к поражению электропитания.

STOP

ком. При повреждении шнура электропитания во избежание опасности его должен заменить изготовитель или его агент, или аналогичное квалифицированное лицо.

- Не устанавливайте чашу с продуктами на мягкую поверхность. Это делает прибор неустойчивым во время работы.
 - Будьте осторожны, устанавливая S-образный нож: он очень острый.
 - Запрещается прикасаться к подвижным частям прибора во время его работы.
 - Запрещена эксплуатация прибора на открытом воздухе – попадание влаги или посторонних предметов внутрь корпуса устройства может привести к его серьезным повреждениям.
 - Перед очисткой прибора убедитесь, что он отключен от электросети и полностью остыл. Строго следуйте инструкциям по очистке прибора.
- ЗАПРЕЩАЕТСЯ погружать корпус прибора в воду или помещать его под струю воды!*

- Данный прибор не предназначен для использования людьми (включая детей), у которых есть физические, нервные, психические отклонения или недостаток опыта и знаний, за исключением случаев, когда за такими лицами осуществляется надзор или проводится их инструктирование относительно использования данного прибора лицом, отвечающим за их безопасность. Необходимо осуществлять надзор за детьми с целью недопущения их игр с прибором, его комплектующими, а также заводской упаковкой. Очистка и обслуживание устройства не должны производиться детьми без присмотра взрослых.
- Запрещены самостоятельный ремонт прибора или внесение изменений в его конструкцию. Ремонт прибора должен производиться исключительно специалистом авторизованного сервис-центра. Непрофессионально выполненная работа может привести к поломке прибора, травмам и повреждению имущества.

STOP

ВНИМАНИЕ! Запрещено использование прибора при любых неисправностях.

Технические характеристики

Модель.....	RHB-2910
Тип устройства	блендер
Номинальная мощность	550 Вт
Максимальная мощность	950 Вт
Напряжение.....	220-240 В, 50 Гц
Защита от поражения электротоком	класс II
Количество скоростей работы	2
Насадка для смешивания	есть
Насадка для взбивания.....	есть
Насадка для измельчения	есть
Ключ для смены насадок.....	есть
Длина электрошнура.....	0,9 м

Комплектация

Моторная часть.....	1 шт.
Нож для измельчения продуктов.....	1 шт.
Насадка-блендер.....	1 шт.
Нож для смешивания.....	1 шт.
Нож для взбивания	1 шт.
Ключ для смены насадок.....	1 шт.
Руководство по эксплуатации	1 шт.
Сервисная книжка	1 шт.

Производитель имеет право на внесение изменений в дизайн, комплектацию, а также в технические характеристики изделия в ходе постоянного совершенствования своей продукции без дополнительного уведомления об этих изменениях.

Устройство прибора А1

1. Моторная часть
2. Нож для измельчения продуктов
3. Насадка-блендер
4. Нож для смешивания
5. Нож для взбивания
6. Ключ для смены насадок
7. Скорость I
8. Скорость II

I. ПЕРЕД НАЧАЛОМ ИСПОЛЬЗОВАНИЯ

Осторожно достаньте изделие и его комплектующие из коробки. Удалите все упаковочные материалы и рекламные наклейки.



Обязательно сохраните на месте предупреждающие наклейки, наклейки-указатели (при наличии) и табличку с серийным номером изделия на корпусе! Отсутствие серийного номера на изделии автоматически лишает вас права на гарантийное обслуживание.

Полностью размотайте сетевой шнур. Корпус прибора протрите влажной тканью. Съемные детали промойте мыльной водой, тщательно просушите все элементы прибора перед включением в сеть.



После транспортировки или хранения при низких температурах необходимо выдержать прибор при комнатной температуре не менее 2 часов перед включением.

II. ЭКСПЛУАТАЦИЯ ПРИБОРА

Сборка блендера

1. Возьмите насадку-блендер, вставьте в нее сверху ключ для смены насадок.
2. Выберите одну из трех сменных насадок:
 - Универсальная насадка-блендер с системой ножей Power Blade.

- Нож для смешивания прекрасно подходит для приготовления соусов, майонезов, пудингов, пюре.
- Нож для взбивания прекрасно насыщает воздухом, создает эмульсии.
3. Вращательным движением (по часовой стрелке – закрыть, против часовой стрелки – открыть) зафиксируйте нужную вам насадку, одновременно придерживая другой рукой ключ смены насадок, вставленный в верхнюю часть насадки блендера.
4. Возьмите собранную насадку-блендер и соедините ее вращательным движением с моторной частью. При этом не прикладывайте чрезмерного усилия.



***ВНИМАНИЕ!** Замену насадок рекомендуем производить в защитных перчатках.*

Использование блендера

Блендер предназначен для приготовления освежающих коктейлей, супов-пюре и детского питания путем измельчения ингредиентов и их равномерного смешивания.

1. Приготовьте емкость для смешивания или любую другую подходящую емкость, поместите в нее необходимые ингредиенты.
2. Подключите прибор к розетке.
3. Поместите основание блендера в емкость для смешивания, удерживая его рукой за моторную часть.
4. Нажмите на кнопку включения I скорости работы.



При необходимости измельчения и смешивания твердых ингредиентов используйте кнопку II скорости работы – это

ускорит процесс. В процессе смешивания ингредиентов перемещайте блендер по часовой стрелке и вверх-вниз. Не удерживайте кнопку II скорости работы нажатой более 5-10 секунд, так как это может привести к перегреву двигателя и его выходу из строя.

Время непрерывной работы прибора под нагрузкой не должно превышать 3-5 минут (при работе с измельчителем – не более 3 минут). Рекомендуемый перерыв между включениями – 2-3 минуты.

III. УХОД ЗА ПРИБОРОМ

STOP

Не используйте при очистке прибора абразивные средства, химически агрессивные или другие вещества, не рекомендованные для применения с предметами, контактирующими с пищей.

Очищайте прибор сразу же после использования.

Очистка корпуса прибора

1. Отключите прибор от питающей сети, вынув штепсель из розетки.

i

Не промывайте моторную часть прибора под струей воды, не погружайте моторную часть в воду или иную жидкость.

2. Используйте для очистки мягкую влажную ткань, смоченную в мыльном растворе.

Очистка съемных частей

1. Вымойте все съемные части теплой мыльной водой, просушите их.

- Металлические поверхности и детали хорошо отмываются, приобретая блеск, при добавлении в состав воды лимонного сока.
 - При очистке ножей и лезвий будьте аккуратны: они очень острые. Промывайте их под струей теплой воды. Со временем такие продукты, как морковь или свекла, могут окрасить детали прибора. В этом случае детали можно отмыть в отбеливающем растворе (не используйте абразивы!) сразу после использования.
2. После использования блендера нужно вымыть и просушить его съемные детали. Сразу после очистки все съемные части блендера нужно вытереть насухо.

Хранение прибора

Перед хранением очистите и просушите все части прибора. Храните прибор в сухом вентилируемом месте вдали от солнечных лучей и нагревательных приборов.

IV. ПЕРЕД ОБРАЩЕНИЕМ В СЕРВИС-ЦЕНТР

Неисправность	Возможная причина	Устранение неисправности
Прибор не работает	Нет напряжения	Предварительно выключив прибор, проверьте наличие напряжения в сети
Прибор шумит и вибрирует	Вы обрабатываете твердые продукты	Это нормально. Рекомендуем перед обработкой нарезать продукты кусочками

Неисправность	Возможная причина	Устранение неисправности
Во время работы появился посторонний запах	Прибор перегрелся	Сократите время непрерывной работы прибора. Увеличьте интервалы между включениями
	Прибор новый, запах исходит от защитного покрытия	Проведите тщательную очистку прибора. Запах исчезнет после нескольких включений

V. ГАРАНТИЙНЫЕ ОБЯЗАТЕЛЬСТВА

На данное изделие предоставляется гарантия сроком на 2 года с момента его приобретения. В течение гарантийного периода изготовитель обязуется устранить путем ремонта, замены деталей или замены всего изделия любые заводские дефекты, вызванные недостаточным качеством материалов или сборки. Гарантия вступает в силу только в том случае, если дата покупки подтверждена печатью магазина и подписью продавца на оригинальном гарантийном талоне. Настоящая гарантия признается лишь в том случае, если изделие применялось в соответствии с руководством по эксплуатации, не ремонтировалось, не разбиралось и не было повреждено в результате неправильного обращения с ним, а также сохранена полная комплектность изделия. Данная гарантия не распространяется на естественный износ изделия и расходные материалы (фильтры, лампочки, антипригарные покрытия, уплотнители и т. д.).

Срок службы изделия и срок действия гарантийных обязательств на него исчисляются со дня продажи или с даты изготовления изделия (в случае, если дату продажи определить невозможно).

Дату изготовления прибора можно найти в серийном номере, расположенном на идентификационной наклейке на корпусе изделия. Серийный номер состоит из 13 знаков. 6-й и 7-й знаки обозначают месяц, 8-й — год выпуска устройства.

Производителем установлен срок службы прибора — 3 года со дня его приобретения. Срок действителен при условии, что эксплуатация изделия производится в соответствии с данным руководством и применимыми техническими стандартами.

Упаковку, руководство пользователя, а также сам прибор необходимо утилизировать в соответствии с местной программой по переработке отходов. Проявите заботу об окружающей среде: не выбрасывайте такие изделия вместе с обычным бытовым мусором.



Перш ніж використати даний виріб, уважно прочитайте інструкцію з експлуатації та збережіть її як довідник. Правильне використання приладу значно продовжить термін його служби.

ЗАХОДИ БЕЗПЕКИ

- Виробник не несе відповідальності за пошкодження, викликані недотриманням вимог техніки безпеки та правил експлуатації виробу.
- Даний електроприлад може використовуватися в квартирах, замських будинках, готельних номерах, побутових приміщеннях магазинів, офісів або в інших подібних умовах непромислової експлуатації. Промислове або будь-яке інше нецільове використання пристрою вважатиметься порушенням умов належної експлуатації виробу. У цьому випадку виробник не несе відповідальності за можливі наслідки.
- Перед підключенням пристрою до електромережі перевірте, чи збігається її напруга з номінальною напругою живлення приладу (див. технічні характеристики або заводську табличку виробу).

STOP

- Використовуйте подовжувач, розрахований на споживану потужність приладу: невідповідність параметрів може призвести до короткого замикання або спалаху кабелю.
 - Вимикайте прилад із розетки після використання, а також під час його очищення або переміщення. Виймайте електрошнур сухими руками, утримуючи його за штепсель, а не за дріт.
 - Не протягуйте шнур електроживлення в дверних отворах або поблизу джерел тепла. Стежте за тим, щоб електрошнур не перекручувався і не перегинався, не стикався з гострими предметами, кутами і краями меблів.
- Пам'ятайте: випадкове пошкодження кабелю електроживлення може призвести до неполадок, які не відповідають умовам гарантії, а також до ураження електрострумом. Пошкоджений електрокабель вимагає термінової заміни в сервіс-центрі.*

- Заборонено експлуатацію приладу на відкритому повітрі: потрапляння вологи або сторонніх предметів всередину корпусу пристрою може призвести до його значних пошкоджень.
- Не встановлюйте чашу з продуктами на м'яку й нетермостійку поверхню. Це робить прилад нестійким під час роботи.
- Не торкайтеся рухомих частин приладу під час роботи. Будьте обережні, встановлюючи s-подібний ніж: він дуже гострий.
- Під час очищення приладу чітко дотримуйтеся правил, вказаних у розділі «Догляд за приладом».

STOP

ЗАБОРОНЯЄТЬСЯ занурювати корпус приладу у воду або поміщати його під струмінь води!

- Даний прилад не призначений для використання людьми (включаючи дітей), в яких є фізичні, нервові або психічні відхилення або брак досвіду та знань, за винятком випадків, коли за такими особами здій-

снюється нагляд або здійснюється їхній інструктаж щодо використання даного приладу особою, що відповідає за їхню безпеку. Необхідно наглядати за дітьми, щоб не допустити ігор із приладом, його комплектуючими, а також заводською упаковкою. Очищення й обслуговування пристрою не може здійснюватися дітьми без нагляду дорослих.

- Заборонено самостійний ремонт приладу або внесення змін до його конструкції. Ремонт приладу має виконуватися лише спеціалістом авторизованого сервіс-центру. Некваліфіковано виконана робота може призвести до псування виробу, травм і пошкодження майна.

STOP

Заборонено використання приладу за будь-яких несправностей.

Технічні характеристики

Модель.....	RHB-2910
Тип пристрою	блендер
Номінальна потужність.....	550 Вт
Максимальна потужність.....	950 Вт
Напруга	220–240 В, 50 Гц
Кількість швидкостей роботи	2
Насадка для змішування.....	€
Насадка для збивання	€
Насадка для подрібнення.....	€
Ключ для зміни насадок	€
Довжина електрошнурка	0,9 м

Комплектація

Моторна частина.....	1 шт.
Ніж для подрібнення продуктів	1 шт.
Насадка-блендер	1 шт.
Ніж для змішування.....	1 шт.
Ніж для збивання	1 шт.
Ключ для зміни насадок	1 шт.
Інструкція з експлуатації.....	1 шт.
Сервісна книжка.....	1 шт.



Виробник має право на внесення змін до дизайну, комплектації, а також до технічних характеристик виробу під час вдосконалення своєї продукції без додаткового повідомлення про ці зміни.

Будова приладу A1

1. Моторна частина
2. Ніж для подрібнення продуктів

3. Насадка-блендер
4. Ніж для змішування
5. Ніж для збивання
6. Ключ для зміни насадок
7. Швидкість I
8. Швидкість II

I. ПЕРЕД ПЕРШИМ УВІМКНЕННЯМ

Розпакуйте виріб, видаліть усі пакувальні матеріали та рекламні наклейки.



Обов'язково збережіть на місці застережні наклейки, наклейки-покажчики (за наявності) і табличку з серійним номером виробу на його корпусі! Відсутність серійного номера на виробі автоматично позбавляє вас права на гарантійне обслуговування.

Повністю розмотайте електрошнур. Корпус приладу протріть вологою тканиною. Знімні деталі промийте мильною водою, ретельно просушіть усі елементи приладу перед увімкненням в електромережу.



Після транспортування або зберігання за низьких температур необхідно витримати прилад за кімнатної температури не менше ніж 2 години перед увімкненням.

II. ЕКСПЛУАТАЦІЯ ПРИЛАДУ**Складання блендера**

1. Візьміть насадку-блендер, вставте в неї зверху ключ для зміни насадок.

2. Виберіть одну з трьох змінних насадок:
 - Універсальна насадка-блендер з системою ножів Power Blade.
 - Ніж для змішування чудово підходить для приготування соусів, майонезу, пудингів, пюре.
 - Ніж для збивання чудово насичує повітрям, створює емульсії.
3. Обертальним рухом (за годинниковою стрілкою – закрити, проти годинникової стрілки – відкрити) зафіксуйте потрібну вам насадку, одночасно притримуючи іншою рукою ключ зміни насадок, вставлений у верхню частину насадки блендера.
4. Візьміть складену насадку-блендер і з'єднайте її обертальним рухом з моторною частиною. При цьому не докладайте надмірного зусилля.



Увага! Заміну насадок рекомендуємо здійснювати в захисних рукавицях.

Використання блендера

Блендер призначений для приготування освіжаючих коктейлів, супів-пюре і дитячого харчування шляхом подрібнення інгредієнтів і їхнього рівномірного змішування.

1. Приготуйте ємкість для змішування або будь-яку іншу відповідну ємкість, помістіть в неї необхідні інгредієнти.
2. Підключіть прилад до розетки.
3. Помістіть основу блендера в ємкість для змішування, утримуючи його рукою за моторну частину.
4. Натисніть на кнопку вмикання I-ї швидкості роботи.



За необхідності подрібнення і змішування твердих інгредієнтів використовуйте кнопку II-ї швидкості роботи – це прискорить процес. У процесі змішування інгредієнтів рухайте блендер за годинниковою стрілкою і вгору-вниз. Не утримуйте кнопку II-ї швидкості роботи натиснутою більше ніж 5-10 секунд, оскільки це може призвести до перегрівання двигуна та його виходу з ладу.

Час безперервної роботи приладу під навантаженням не повинно перевищувати 3-5 хвилин (при використанні подрібнювача – не більше 3 хвилин). Рекомендований інтервал між включеннями – 2-3 хвилини.

III. ДОГЛЯД ЗА ПРИЛАДОМ



Не використовуйте під час очищення приладу абразивні засоби, хімічно агресивні або інші речовини, не рекомендовані для застосування з предметами, що контактують із їжею.

Найлегше очистити прилад відразу ж після використання.

Очищення корпусу приладу

1. Відключіть прилад від мережі живлення, вийнявши штепсель із розетки.
-  *Не промивайте моторну частину приладу під струменем води, не занурюйте моторну частину у воду або іншу рідину.*
2. Використовуйте для очищення м'яку вологу тканину, змочену в мильному розчині.

Очищення знімних частин

1. Вимийте всі знімні частини теплою мильною водою, просушіть їх.

Металеві поверхні і деталі добре відмиваються, набуваючи блиску, якщо додати у воду лимонний сік.

Під час очищення ножів будьте обережні: вони дуже гострі. Промивайте їх під струменем теплої води. Із часом такі продукти, як морква або буряк, можуть забарвити деталі приладу. У цьому випадку деталі можна відмити у вибілюючому розчині (не використовуйте абразиви!) відразу після використання.

- Після використання блендера потрібно вимити і просушити його знімні деталі. Відразу після очищення всі знімні частини блендера потрібно витерти досуха.

Зберігання приладу

Перед зберіганням очистіть і просушіть всі частини приладу. Зберігайте прилад у сухому вентиляваному місці подалі від сонячних променів і нагрівальних приладів.

IV. ПЕРЕД ЗВЕРНЕННЯМ ДО СЕРВІС-ЦЕНТРУ

Несправність	Можлива причина	Усунення несправності
Прилад не працює	Немає напруги	Заздалегідь вимкнувши прилад, перевірте наявність напруги в мережі
Прилад шумить і вібрає	Ви оброблюєте тверді продукти	Це нормально. Рекомендуємо перед обробкою нарізати продукти шматочками
Під час роботи з'явився сторонній запах	Прилад перегрівся	Скоротіть час безперервної роботи приладу. Збільште інтервали між вмиканнями
	Прилад новий, запах іде від захисного покриття	Здійсніть ретельне очищення приладу. Запах зникне після декількох вмикань

V. ГАРАНТІЙНІ ЗОБОВ'ЯЗАННЯ

На даний виріб надається гарантія терміном на 2 роки з моменту придбання. Протягом гарантійного періоду виготовлювач зобов'язується усунути шляхом ремонту, заміни деталей або заміни усього виробу будь-які заводські дефекти, викликані недостатньою якістю матеріалів або зборки.

Гарантія набирає сили тільки в тому випадку, якщо дата покупки підтверджена печаткою магазину і підписом продавця на оригінальному гарантійному талоні. Дійсною гарантія визнається лише в тому випадку, якщо виріб застосовувався відповідно до інструкції з експлуатації, не ремонтувався, не розбирався і не був пошкоджений в результаті неправильного поводження з ним, а також збережена повна комплектність виробу. Дана гарантія не поширюється на природний знос виробу і видаткові матеріали (фільтри, лампочки, антипригарні покриття, ущільнювачі і т.д.).

Термін служби виробу і термін дії гарантійних зобов'язань на нього обчислюються з дня продажу або з дати виготовлення виробу (у випадку, якщо дату продажу визначити неможливо). Дату виготовлення приладу можна знайти в серійному номері, розташованому на ідентифікаційній наклейці на корпусі виробу. Серійний номер складається з 13 знаків. 6-й і 7-й знаки позначають місяць, 8-й – рік випуску пристрою.

Установлений виробником термін служби приладу складає 3 років із дня його придбання за умови, що експлуатація виробу здійснюється відповідно до даної інструкції і застосовних технічних стандартів.



Упакування, посібник користувача, а також сам прилад необхідно утилізувати відповідно до місцевої програми з переробки відходів. Не викидайте такі вироби разом зі звичайним побутовим сміттям.



Осы бұйымды пайдаланар алдында пайдалану бойынша нұсқаулықты мұқият оқып, оны анықтамалық ретінде сақтап қойыңыз. Аспапты дұрыс пайдалану оның қызметінің мерзімін айтарлықтай ұзартады.

САҚТАНУ ШАРАЛАРЫ

- Өндіруші қауіпсіздік техникасының талаптарын және бұйымды пайдалану ережелерін сақтамаудан туындаған зақымдар үшін жауап бермейді.
- Бұл электр аспап пәтерлерде, қала сыртындағы үйлерде, қонақ үй нөмірлерінде, тұрмыстық нөмірлерде, дүкендердің тұрмыстық бөлмелерде, офистер мен өнеркәсіптік емес пайдаланудың кез келген басқа осындай жағдайларда пайдаланыла алады. Құрылғыны өнеркәсіптік немесе кез келген мақсатсыз пайдалану бұйымды тиісті түрде пайдалану шарттарын бұзу болып саналады. Бұл жағдайда өндіруші ықтимал салдарлар үшін жауап бермейді.
- Құрылғыны электр желісіне қосар алдында оның кернеуі аспаптың номиналды кернеуіне сәйкес

STOP

келетінін тексеріңіз (бұйымның техникалық сипаттамалары немесе зауыттық кестесін қараңыз).

- Аспаптың тұтынатын қуатына есептелген ұзартқыш қолданыңыз: параметрлердің сәйкессіздігі қысқа тұйықталуға немесе кабельдің жануына әкеліп соқтыруы мүмкін.
- Аспапты қолданған соң, сонымен қатар оны таза-лаған немесе тасымалдаған кезде розеткіден өшіріңіз. Электр бауын сымынан емес, штепселінен ұстап тұрып, құрғақ қолмен шығарыңыз.
- Электр қоректендіру бауын есік қуыстарында немесе жылу көздерінің жанында тартпаңыз. Электр бауының бұралмағанын және иілмегенін, үшкір заттарға, бұрыштар мен жиһазға тимегенін қадағалаңыз.

Жадыңызда болсын: электр қоректендіру кабелі зақымдалуы кепілдік шарттарына сәйкес келмейтін ақауларға, сонымен қатар электр тоғына ұрынуға әкеліп соқтыруы мүмкін. Зақымдалған электр кабелі сер-

вис-орталықта жедел ауыстыруды талап етеді.

- Аспапты ашық ауада пайдалануға тыйым салынады: құрылғы корпусының ішіне су немесе бөгде заттардың түсуі оны қатты зақымдауы мүмкін.
- Азық салынған табақты жұмсақ және ыстыққа төзбейтін бетке орнатпаңыз. Бұл аспапты жұмыс кезінде тұрақсыз етеді.
- Жұмыс кезінде аспаптың қозғалатын бөліктерін ұстамаңыз. S - тектес пышақты орнатқанда абай болыңыз: ол өте үшкір.
- Аспапты тазалаған кезде «Аспапты күту» тарауында көрсетілген ережелерді қатаң ұстанаңыз.

STOP

Аспап корпусын суға батыруға немесе оны су ағынына салуға ТЫЙЫМ САЛЫНАДЫ!

- Бұл аспап физикалық, жүйке немесе психикалық ауытқулары бар немесе тәжірибесі мен білімі жетіспейтін адамдардың (оның ішінде балалардың) қолдануына арналмаған, мұндай тұлғалар қадаға-

ланып, олардың қауіпсіздігі үшін жауап беретін тұлға осы аспапты қолдануға қатысты нұсқау жасалған жағдайлардан басқа. Балалардың аспаппен, оның жинақтаушыларымен, сонымен қатар зауыттық орамымен ойнауына жол бермеу мақсатында қадағалап отыру қажет. Құрылғыны тазалау және қызмет көрсетуді балалар ересектердің қарауынсыз жасамауы тиіс.

- Аспапты өздігіңізбен жөндеуге немесе құрылымына өзгеріс енгізуге тыйым салынады. Қызмет көрсету және жөндеу бойынша барлық жұмыстарды авторландырылған сервис-орталық жасауы керек. Біліксіз жасалған жұмыс аспаптың бұзылуына, жарақат пен мүлік зақымдануына әкеліп соқтыруы мүмкін.

STOP

Аспапты кез келген ақауы бар болғанда пайдалануға тыйым салынады.

Техникалық сипаттамалар

Үлгісі.....	RHB-2910
Құрылғы типі.....	блендер
Номиналды қуаты.....	550 Вт
Максималды қуаты.....	950 Вт
Кернеуі.....	220-240 В, 50 Гц
Жұмыс жылдамдықтарының саны.....	2
Араластыратын саптама.....	бар
Шайқайтын саптама.....	бар
Ұсатқыш саптама.....	бар
Саптамаларды ауыстыруға арналған кілт.....	бар
Электр бау ұзындығы.....	0,9 м

Жинақ

Моторлық бөлік.....	1 дана
Азық-түлікті ұсақтайтын пышақ.....	1 дана
Саптама-блендер.....	1 дана
Араластыратын пышақ.....	1 дана
Араластыратын пышақ.....	1 дана
Саптамаларды ауыстыратын кілт.....	1 дана
Пайдалану бойынша нұсқаулық.....	1 дана
Сервистік кітапша.....	1 дана



Өндіруші өз өнімін жақсарту барысында бұл өзгерістер туралы қосымша хабарламай, бұйымның дизайны, жинағы, сонымен қатар техникалық сипаттамаларына өзгерістерді енгізу құқығына ие.

Аспап құрылымы А1

1. Моторлық бөлік
2. Азық-түлікті ұсатуға арналған пышақ
3. Саптама-блендер
4. Араластыратын пышақ

5. Араластыратын пышақ
6. Саптамаларды ауыстыратын кілт
7. I жылдамдық
8. II жылдамдық

I. АЛҒАШҚЫ ҚОСАР АЛДЫНДА

Бұйымды орамынан шығарып, барлық орау материалдары мен жарнамалық жапсырмаларды алып тастаңыз.

⚠ Корпусағы ескертетін жапсырма, жапсырма-көрсеткіш (бар болса) және бұйымның сериялық нөмірі бар кестешені орнында міндетті түрде сақтаңыз! Бұйымда сериялық нөмірі жоқ болса, кепілдік қызмет көрсету құқығынан автоматты түрде айырыласыз.

Электр бауды толық жайыңыз. Аспап корпусын ылғал матамен сүртіңіз. Шешілмелі бөлшектерді сабынды сумен жуыңыз, аспаптың барлық элементтерін электр желіге қосар алдында мұқият кептіріңіз.

⚠ Тасымалдаған немесе төмен температураларда сақтаған соң аспапты қосар алдында кем дегенде 2 сағат бөлме температурасында ұстау қажет.

II. АСПАПТЫ ПАЙДАЛАНУ

Блендерді жинау

1. Блендер саптаманы алып, оның үтіне саптамаларды ауыстыратын кілтті салыңыз.
2. Үш ауыспалы саптамалардың бірін таңдаңыз:
 - Power Blade пышақтар жүйесі бар әмбебап саптама-блендер.
 - Араластыруға арналған саптама тұздықтар, майонездер,

пудингтер, балалар мен ересектерге арналған езбе жасау үшін жақсы келеді.

- Шайқағыш саптама ауаға жақсы қанықтырады, эмульсиялар жасайды.
- 3. Шеңберлеп отырып (сағат тілімен – жабыңыз, сағат тіліне қарсы – ашыңыз), блендер саптамасының жоғарғы жағына салынған саптамаларды ауыстырудың кілтін басқа қолмен ұстай отырып, өзіңізге қажетті саптаманы бекітіңіз.
- 4. Жиналған блендер-саптаманы алып, оны сызбада көрсетілгендей етіп, моторлық бөлікпен айналдыра отырып қосыңыз. Бұл ретте шектен тыс күш салмаңыз.



Назар аударыңыз! Саптамаларды ауыстыруды қорғаныс қолғаптарымен жасауға кеңес береміз.

Блендерді пайдалану

Блендер ингредиенттерді ұсақтау мен оларды біркелкі етіп араластыру арқылы сергіткіш коктейльдер, езбе-көжелер мен балалар тағамын әзірлеуге арналған.

1. Араластыруға арналған сыйымдылық немесе кез келген басқа қолайлы сыйымдылықты дайындап, оған қажетті ингредиенттерді салыңыз.
2. Аспапты розеткіге салыңыз.
3. Блендер негізін моторлық бөлігін қолмен ұстап тұрып, араластыратын сыйымдылыққа салыңыз.
4. Жұмыстың 1-ші жылдамдығын қосу түймешігін басыңыз.



Қатты ингредиенттерді ұсақтау және араластыру қажет болса, жұмыстың II-ші жылдамдығының түймешігін басыңыз – бұл үдерісті тездетеді. Ингредиенттерді арала-

стыру барысында блендерді сызбада көрсетілгендей сағат тілімен және жоғары-төмен жылжытыңыз. Жұмыстың II-ші жылдамдығының түймешігін 5-10 секундтан артық басып ұстап тұрмаңыз, өйткені бұл қозғалтқыштың қызуы мен оның істен шығуына әкеліп соқтыруы мүмкін.

Жүктеме астындағы аспаптың үздіксіз жұмыс уақыты 3-5 минуттан аспауы тиіс (майдалағышты пайдалану кезде – 3 минуттан артық емес). Қосылу арасында ұсынбалы үзіліс 2-3 минут.

III. АСПАПТЫ КҮТУ



Құралды тазалау үшін абразивті, химиялық күшті құралдарды немесе басқа да тағаммен жанасатын құралдармен бірге қолдану үшін ұсынылмаған заттарды пайдалануға болмайды. Пышақтар мен жүздерді тазалау кезінде абай болыңыз – олар өте өткір.

Аспапты бірден пайдаланған соң тазартқан оңай.

Аспап корпусын тазалау

1. Аспапты штепсельді розеткіден шығарып отырып, қоректендіргіш желіден ажыратыңыз.
2. Аспаптың моторлық бөлігін су ағынында жумаңыз, моторлық бөлікті суға немесе басқа сұйықтыққа батырмаңыз.
3. Сабынды суға шыланған жұмсақ сулы матаны тазалау үшін қолданбаңыз.



Шешілмелі бөліктерді тазалау

1. Шешілмелі бөлшектерді жылы сабынды сумен жуып, кептіріңіз. Металдық беттер мен бөлшектер суға лимон қышқылы қосылғанда жарқырап жақсы жуылады.

Пышақ пен жүздерді тазалағанда мұқият болыңыз – олар өте өткір. Оларды жылы су ағынында жуыңыз. Уақыт өте келе сәбіз немесе қызылша сияқты кейбір азық аспап бөлшектерін бояуы мүмкін. Бұл жағдайда ағартқыш ерітіндіде бөлшектерді пайдаланған соң бірден жууға болады (абразивтерді қолданбаңыз!).

2. Блендерді пайдаланған соң оның шешілмелі бөлшектерін жуып, кептіру керек. Тазалаған соң бірден блендердің барлық шешілмелі бөлшектерін кептіріп сүрту керек.

Аспапты сақтау

Аспапты сақтауға қоюдың алдына барлық бөлшектерін тазалап, кептіріңіз. Аспапты құрғақ желдетілетін жерде күн сәулелері мен қыздыру аспаптарынан алыс сақтаңыз.

IV. СЕРВИС-ОРТАЛЫҚҚА ЖОЛЫҒАР АЛДЫНДА

Ақау	Ықтимал себеп	Ақауды жою
Аспап жұмыс істемейді	Кернеу жоқ	Аспапты алдын ала өшіріп, желідегі кернеудің барын тексеріңіз
Аспап шуылдап, дірілдейді	Сіз қатты азықты өңдемейсіз	Бұл қалыпты жағдай. Өңдеу алдында азық-түлікті кесектеп турауға кеңес береміз
Жұмыс кезінде бөде иіс пайда болады	Аспап қызып кеткен	Аспаптың үздіксіз жұмысының уақытын қысқартыңыз. Қоспалар алдында аралықтарды ұлғайтыңыз
	Аспап жаңа, иіс қорғаныс жабындысынан шығады	Аспапты мұқият тазалаңыз. Иіс бірнеше қоспалардан соң кетеді

V. КЕПІЛДІКТІ МІНДЕТТЕМЕЛЕР

Осы бұйымға сатып алынған сәттен 2 жылды мерзіміне кепілдік беріледі. Өндіруші кепілдік кезеңі ішінде жөндеу, бөлшектерді ауыстыру немесе бүкіл бұйымды ауыстыру жолымен материалдар немесе жинау сапасының жетіспеушілігінен туындаған кез келген зауыттық ақауларды жоюға міндеттенеді. Кепілдік тек сатып алу күні түпнұсқалық кепілдік талонында дүкен мөрімен және сатушы қолымен расталған жағдайда ғана күшіне енеді. Осы кепілдік тек бұйым пайдалану бойынша нұсқаулыққа сәйкес қолданылған, жөнделмеген, бұзылмаған және онымен дұрыс жұмыс істемеу нәтижесінде зақымданбаған, сонымен қатар бұйымның толық жинағы сақталған жағдайда танылады. Осы кепілдік бұйымның табиғи тозуына және шығын материалдарына таралмайды (сүзгілер, шамдар, қыш және тефлондық тығыздауыштар және т.б.). Бұйымның қызмет мерзімі мен оған кепілдікті міндеттемелердің қолданыс мерзімі бұйым сатылған немесе өндірілген кезден есептеледі (егер сату күнін анықтау мүмкін болмаса).

Аспап өндірілген күнді бұйым корпусының сәйкестендіру жапсырмасындағы сериялық нөмірден табуға болады. Сериялық нөмір 13 белгіден тұрады. 6-шы және 7-ші белгілер айды, 8-ші – құрылғының шығарылған жылын білдіреді.

Өндіруші бекіткен аспаптың қызмет ету мерзімі бұйымның пайдаланылуы осы нұсқаулық пен қолданылатын техникалық стандарттарға сәйкес жүзеге асырылғанда, сатып алынған күнінен бастап 3 жылды құрайды.

Орамды, пайдаланушы нұсқаулығын, сонымен қатар аспаптың өзін қалдықтарды қайта өңдеу бойынша жергілікті бағдарламаға сәйкес пайдаға асыру керек. Қоршаған ортаға қамқорлық білдіріңіз: мұндай бұйымдарды әдеттегі тұрмыстық қоқыспен тастамаңыз.



Ushbu mahsulotdan foydalanishdan avval foydalanish bo'yicha qo'llanmani diqqat bilan o'qib chiqing va uni ma'lumotnoma sifatida saqlab qo'ying. Jihozdan to'g'ri foydalanish uning xizmat qilish muddatini anchagina uzaytiradi.

XAVFSIZLIK CHORALARI

- Texnika xavfsizligi talablariga va mahsulotdan foydalanish qoidalariga amal qilmaslik natijasida yetkazilgan shikastlanishlar uchun ishlab chiqaruvchi javobgarlikni o'z zimmasiga olmaydi.
- Ushbu elektr jihozidan kvartiralar, shahardan tashqaridagi uylar, mehmonxona nomerlari, do'konlarning maishiy xonalari, ofislar yoki sanoatda foydalanilmaydigan boshqa shunga o'xshash sharoitlarda foydalanish mumkin. Qurilmadan sanoat maqsadlarida yoki qurilma mo'ljallanmagan boshqa istalgan maqsadlarda foydalanish mahsulotdan tegishli tarzda foydalanish shartlarining buzilishi hisoblanadi. Bunday hollarda ishlab chiqaruvchi bo'lishi mumkin bo'lgan oqibatlar uchun javobgarlikni o'z zimmasiga olmaydi.

STOP

- Qurilmani elektr tarmog'iga ulashdan avval undagi kuchlanishning jihoz ta'minoti nominal kuchlanishiga mos ekanligini tekshiring (mahsulot texnik xususiyatlari yoki zavodda yopishtirilgan yorliqqa qarang).
 - Jihoz iste'mol qiladigan kuchlanishga mo'ljallangan uzaytirgichdan foydalaning: parametrlarga mos kelmaslik qisqa tutashuv yoki kabelning kuyishiga olib kelishi mumkin.
 - Foydalanib bo'lgandan so'ng hamda uni tozalash yoki ko'chirish vaqtida jihozni rozetkadan uzib qo'ying. Elektr tarmog'iga ulash shnurini quruq qo'l yordamida o'tkazgichdan emas, balki shtepseldan ushlagan holda sug'uring.
 - Elektr ta'minot shnurini eshik tirgichlaridan yoki issiqlik manbalari yaqinidan o'tkazmang. Elektr ta'minot shnurining buralib qolmasligi va bukilmaligi, o'tkir buyumlarga, mebellarning burchaklari va qirralariga tegib turmasligini kuzatib boring.
- Yodda tuting: elektr ta'minot kabelining tasodifan shikastlanishi kafolat shartlariga to'g'ri kelmaydigan shikastlanishlarga hamda elektr tokining urishiga*

REDMOND

olib kelishi mumkin. Shikastlangan elektr ta'minat kabelini xizmat ko'rsatish markazida darhol almashtirish talab qilinadi.

- Jihozdan ochiq havoda foydalanish ta'qiqlanadi: qurilma korpusi ichiga namlik yoki begona buyumlarning kirib qolishi uning jiddiy shikastlanishlariga olib kelishi mumkin.
- Mahsulot solingan jomni yumshoq va issiqqa chidamli bo'lmagan sirtga o'rnatmang. Bu jihazni ishlash vaqtida turg'un bo'lmasligiga olib keladi.
- Ishlayotgan vaqtda jihazning harakatlanuvchi qismlariga tegmang. S-shaklidagi pichoqni o'rnatganda ehtiyot bo'ling: u juda o'tkir.
- Jihazni tozalashda "Jihaz ustidan qarov" bo'limida ko'rsatilgan qoidalarga qat'iy amal qiling.

STOP

Jihaz korpusini suvga botirish yoki uni suv oqimi ostiga joylashtirish TA'QIQLANADI!

- Ushbu jihaz jismoniy, asab yoki ruhiy jihatdan chetlanishlarga ega bo'lgan yoki tajribasi va bilimi

STOP

yetarli bo'lmagan kishilar (jumladan bolalar) tomonidan foydalanish uchun mo'ljallanmagan, bunday shaxslar ustidan nazorat olib borilayotgan yoki ularning xavfsizligi uchun javobgar shaxs tomonidan ularga ushbu jihazdan foydalanish bo'yicha ko'rsatmalar berish o'tkazilayotgan hollar bundan mustasno. Ularning jihaz, uning ehtiyot qismlari hamda uning qadog'i bilan o'ynashlariga yo'l qo'ymaslik uchun bolalar ustidan nazoratni amalga oshirish lozim. Qurilmani tozalash va unga xizmat ko'rsatish bolalar tomonidan kattalar nazoratisiz o'tkazilishi mumkin emas.

- Jihazni mustaqil tarzda ta'mirlash yoki uning tuzilishiga o'zgartirishlar kiritish ta'qiqlanadi. Jihazni ta'mirlash faqat vakolatli xizmat ko'rsatish markazi mutaxassisi tomonidan bajarilishi lozim. Noprofessional tarzda bajarilgan ish jihazning ishdan chiqishi, jarohatlanish va mulklarning zararlanishiga olib kelishi mumkin.

Jihozdan istalgan turdagi nosozlik mavjud bo'lgan holda foydalanish ta'qiqlanadi.

Texnik xususiyatlari

Modeli	RHB-2910	Aralashtirish uchun nasadka.. bor
Qurilma turi	blender	Ko'pirtirish uchun nasadka. bor
Nominal quvvati.....	550 Vt	Maydalash uchun nasadka. bor
Maksimal quvvati.....	950 Vt	Nasadkalarni almashtirish
Kuchlanish....	220-240 V, 50 Gts	uchun kalit
Ish tezliklarining soni	2	Elektr shnurining uzunligi...0,9 m

Majmua to'plami

Motor qismi	1 dona
Mahsulotlarni maydalash uchun pichoq.....	1 dona
Nasadka-blender.....	1 dona
Aralashtirish uchun pichoq.....	1 dona
Ko'pirtirish uchun pichoq.....	1 dona
Nasadkalarni almashtirish uchun kalit.....	1 dona
Foydalanish bo'yicha qo'llanma.....	1 dona
Xizmat ko'rsatish kitobchasi	1 dona

i *Ishlab chiqaruvchi o'z mahsulotini takomillashtirish davomida bunday o'zgarishlar to'g'risida avvaldan xabardor qilmagan holda mahsulot dizayni, majmualar to'plami hamda texnik xususiyatlariga o'zgarishlar kiritish huquqiga ega.*

Jihozning tuzilishi **A1**

1. Motor qismi
2. Mahsulotlarni maydalash uchun pichoq
3. Nasadka-blender
4. Aralashtirish uchun pichoq
5. Ko'pirtirish uchun pichoq

6. Nasadkalarni almashtirish uchun kalit
7. Tezlik I
8. Tezlik II

I. FOYDALANISHNI BOSHLASHDAN AVVAL

Mahsulotni qadog'idan oling, barcha qadoqlash materiallari va reklama nakleykalarini olib tashlang.



Ogohlantiruvchi nakleykalar, ko'rsatkili nakleykalar (mavjud bo'lsa) va uning korpusidagi mahsulot seriya raqami ko'rsatilgan yorliqni albatta o'z joyida saqlang! Mahsulotda seriya raqamining bo'lmasligi sizni unga kafolatlil xizmat ko'rsatishdan avtomatik ravishda mahrum qiladi.

Elektr shnurini to'liq yoying. Jihoz korpusini nam latta bilan arting. Olinuvchi detallarni sovuqli suv bilan yuving, elektr tarmog'liga ulashdan avval jihozning barcha elementlarini yaxshilab quriting.



Tashigandan yoki quyi haroratlarda saqlagandan keyin yoqishdan avval kamida 2 soat jihozni xona haroratida saqlab turish kerak.

II. JIHOZDAN FOYDALANISH**Blenderni yig'ish**

1. Nasadka-blenderni oling, unga tepasidan nasadkalarni almashtirish uchun kalitni soling.
2. Uchta almashtiriluvchi nasadkalardan birini tanlang:
 - Power Blade pichoqlar tizimiga ega bo'lgan universal nasadka-blender.

REDMOND

- Aralash tirish uchun pichoq souslar, mayonezlar, pudinglar, bolalar va kattalar uchun pyure tayyorlash uchun ajoyib darajada mos keladi.
 - Ko'pirtirish uchun pichoq havo bilan ajoyib darajada to'yintiradi, emulsiyalarni hosil qiladi.
3. Bir vaqtning o'zida boshqa qo'l bilan blender nasadkasining yuqori qismiga qo'yilgan nasadkani almashtirish kalitini ushlab turgan holda aylanma harakatlar (soat strelkasi yo'nalishi bo'yicha – yopish, soat strelkasi yo'nalishiga qarama-qarshi yo'nalishda – ochish) bilan o'zingizga kerakli nasadkani qotiring.
 4. Yig'ilgan nasadka-blenderni oling va uni aylanma harakatlar bilan motor qismiga. Bunda xaddan tashqari ortiqcha kuch ishlatmang.



Diqqat! Nasadkani almashtirishni himoya qo'lloqlarini kiygan holda bajarishni tavsiya qilamiz.

Blenderdan foydalanish

Blender masalliqchalarni maydalash va ularni bir tekis aralash tirish yo'li bilan tetiklantiruvchi kokteyllar, pyure-sho'rva va bolalar taomlarini tayyorlash uchun mo'ljallangan.

1. Aralash tirish uchun idish yoki boshqa istalgan mos idishni tayyorlang, unga barcha kerakli masalliqchalarni joylashtiring.
2. Jihozni rozetkaga ulang.
3. Uni motoq qismidan ushlab turgan holda blender asosini aralash tirish uchun idishga joylashtiring.
4. Ishning I-tezligini yoqish tugmasini bosing.



Zarur bo'lgan hollarda qattiq masalliqchalarni maydalash va aralash tirish uchun ishning II-tezligi tugmasidan foydalaning – bu jarayonni tezlashtiradi. Masalliqchalarni aralash tirish jarayonida

blenderni soat strelkasi yo'nalishida va yuqoriga-pastga harakatlantiring. Ishning II-tezligi tugmasini 5-10 soniyadan ortiq vaqt bosib turmang, chunki bu dvigatelning qizib ketishi va ishdan chiqishiga olib kelishi mumkin.

Jihozning yuklanish ostidagi uzluksiz ishlash vaqti 3-5 daqiqadan (maydalagichdan foydalanganda – 3 daqiqadan) oshmasligi kerak. Yoqishlar o'rtasidagi tavsiya qilingan tanaffus – 2-3 daqiqa.

III. JIHOZ USTIDAN QAROV



Jihozni tozalaganda abraziv vositalar, kimyoviy jihatdan faol moddalar yoki taomga teguvchi buyumlar bilan birgalikda qo'llanilishi tavsiya qilinmaydigan boshqa moddalardan foydalanmang.

Jihozni foydalanib bo'lgandan keyin oq tozalash osonroq bo'ladi.

Jihoz korpusini tozalash

1. Shtepselni rozetkadan sug'urib olgan holda jihozni ta'minot tarmog'idan uzing.



Jihozning motor qismini suv oqimi bilan yuvmang, motorli qismini suvga yoki boshqa suyuqlikka botirmang.

2. Tozalash uchun sovunli eritma bilan namlangan yumshoq nam lattadan foydalaning.

Olinuvchi qismlarni tozalash

1. Barcha olinuvchi qismlarni iliq sovunli suv bilan yuving, ularni quriting.

Suv tarkibiga limon sharbati qo'shilganda metall yuzalar va detallar yarqiroq ko'rinish olgani holda yaxshi yuviladi.

Pichoqlar va tig'larni tozalaganda ehtiyot bo'ling: ular juda o'tkir. Ularni iliq suv oqimi bilan yuving. Vaqt o'tishi bilan sabzi yoki lavlagi kabi mahsulotlar jihoz qismlarini bo'yab qo'yishi mumkin. Bunday hollarda detallarni oqartiruvchi eritmada yuvish mumkin (abrazivlardan foydalanmang!!!) foydalanib bo'linishi bilan darhol.

- Blenderdan foydalanib bo'lgandan keyin uning olinuvchi qismlarini yuvish va quritish kerak. Tozalagandan keyin blenderning barcha olinuvchi qismlarini darhol quruq qilib artish lozim.

Jihozni saqlash

Saqlashdan oldin jihazning barcha qismlarini tozalang va quring. Jihazni yaxshi shamollatiladigan joylarda quyosh nurlaridan va qizdirish jihazlaridan uzoqroqda saqlang.

IV. XIZMAT KO'RSATISH MARKAZIGA MUROJAAT QILISHDAN AVVAL

Nosozlik	Mumkin bo'lgan sabab	Nosozliklarni bartaraf qilish
J i h o z ishlamayapti	Kuchlanish yo'q	Jihozni avvaldan o'chirib qo'ygan holda tarmoqda kuchlanish borligini tekshiring
Jihoz shovqin chiqarayapti va titrayapti	Siz qattiq mahsulotlarni qayta ishlaysiz	Bu oddiy hol. Qayta ishlashdan avval mahsulotlarni bo'laklarga to'g'rashni tavsiya qilamiz
I s h l a s h v a q t i d a g'alati hid paydo bo'ldi	Jihoz ortiqcha qizib ketdi	Jihazning uzluksiz ishlash vaqtini qisqartiring. Yoqishlar o'rtasidagi oraliqlarni o'rttiring
	Jihoz yangi, hid himoya qoplamasidan chiqadi	Jihazni yaxshilab tozalashni bajaring. Bir necha yoqishlardan keyin hid yo'qladi

V. KAFOLAT MAJBURIYATLARI

Ushbu mahsulotga va xarid qilingan sanadan boshlab 2 yilni muddatga kafolat taqdim etiladi. Kafolat muddati davomida ishlab chiqaruvchi ta'mirlash, detallarni almashtirish yoki butun mahsulotni almashtirib berish yo'li bilan materiallarning yoki yig'ishning yetarli darajada sifatli emasligi natijasida vujudga kelgan har qanday nuqsonlarni bartaraf qilish majburiyatini o'z zimmasiga oladi. Kafolat faqat xarid qilish sanasi asl kafolat talonida do'kon muhri va sotuvchi imzosi bilan tasdiqlangan hollardagina kuchga kiradi. Ushbu kafolat faqat mahsulotdan foydalanish bo'yicha qo'llanmaga muvofiq foydalanilgan, ta'mirlanmagan, qismlarga ajratilmagan va u bilan noto'g'ri muomala qilish natijasida shikastlanmagan hamda mahsulotning to'liq majmuasi saqlangan hollardagina tan olinadi. Ushbu kafolat mahsulot va harajat materiallarining (filtrlar, lampochkalar, sopol, teflon va boshqa kuyishga qarshi qoplamalar, zichlovchilar va boshq.) tabiiy eskirishiga nisbatan qo'llanilmaydi.

Mahsulotning xizmat qilish muddati va unga nisbatan kafolat majburiyatlarining amal qilish muddati mahsulotni sotish yoki ishlab chiqarish sanasidan (sotish sanasini aniqlash mumkin bo'lmagan hollarda) boshlab hisoblanadi.

Jihazni ishlab chiqarish sanasini mahsulot korpusidagi identifikatsion nakleykada joylashgan seriya raqamidan topish mumkin. Seriya raqami 13 ta belgidan tashkil topadi. 6 va 7-belgilari qurilma ishlab chiqarilgan oyini, 8-belgi esa yilini bildiradi.

Jihazning ishlab chiqaruvchi tomonidan o'rnatilgan xizmat qilish muddati mahsulotdan foydalanish ushbu yo'riqnomaga va tegishli texnik standartlarga muvofiq holda amalga oshirilishi sharti bilan u xarid qilingan sanadan boshlab 3 yilni tashkil qiladi.

REDMOND

Qadoq, foydalanuvchi qo'llanmasi hamda jihozning o'zini chiqindilarni qayta ishlash bo'yicha mahalliy dasturga muvofiq chiqitga chiqarish lozim. bunday mahsulotlarni oddiy maishiy chiqindilar bilan birgalikda tashlab yubormang.



Înainte de a utiliza prezentul dispozitiv, citiți cu atenție manualul de exploatare și păstrați-l în calitate de material de referință. Utilizarea corectă a dispozitivului va prelungi semnificativ durata lui de exploatare.

MĂSURI DE SIGURANȚĂ

- Producătorul nu poartă răspundere pentru deteriorări, cauzate de nerespectarea cerințelor tehnicii securității și ale regulilor de exploatare a dispozitivului.
- Prezentul dispozitiv electric poate fi utilizat în apartamente, case de vacanță, camere de hotel, clădiri de uz social ale magazinelor, oficiile sau în alte condiții similare de utilizare nonindustriale. Utilizarea industrială sau orice altă nespecială a dispozitivului va fi considerată ca încălcarea condițiilor de utilizare corespunzătoare a dispozitivului. În acest caz producătorul nu își asumă responsabilitatea pentru consecințele posibile.
- Înainte de a conecta dispozitivul la rețeaua electrică, verificați dacă tensiunea lui corespunde cu tensiunea nominală a dispozitivului (a se vedea caracteristicile

STOP

tehnice sau plăcuța uzinei producătoare a dispozitivului).

- Utilizați prelungitorul, proiectat pentru consumul de putere a dispozitivului: necorespunderea parametrilor poate provoca un scurtcircuit sau inflamarea cablului.
- Deconectați dispozitivul din priza electrică după utilizare, precum și în timpul curățării sau deplasării. Extrageți cablul de alimentare cu mâinile uscate, ținându-l de ștecher, dar nu de cablul de alimentare.
- Nu întindeți cablul de alimentare electrică în golurile ușilor sau în apropierea surselor de căldură. Asigurați-vă, că cablul de alimentare electrică să nu fie răsucit și îndoit, sau în contact cu obiectele, colțurile și marginile ascuțite ale mobilierului.

Țineți minte: deteriorarea accidentală a cablului de alimentare electrică poate cauza defecte, care nu corespund cerințelor de garanție, precum și la electrocutare. Cablul de alimentare deteriorat necesită o înlocuire urgentă în centrul de deservire.

ROU

REDMOND

- Nu exploatați dispozitivul la aer liber: pătrunderea umidității sau a altor obiecte străine în interiorul corpului dispozitivului poate provoca deteriorări grave.
 - Nu amplasați vasul cu alimente pe o suprafață moale și sensibilă la căldură. Aceasta face dispozitivul instabil în timpul funcționării.
 - Nu atingeți părțile mobile ale dispozitivului în timpul funcționării. Fiți atenți, instalând cuțitul sub forma de S: este foarte ascuțit.
 - La curățarea dispozitivului urmați cu strictețe regulile indicate în secțiunea «Întreținerea dispozitivului».
- STOP** *NU scufundați corpul dispozitivului în apă și nu-l plasați sub jet de apă!*
- Prezentul dispozitiv nu este destinat pentru a fi utilizat de către persoane (inclusiv copiii) care au dereglări fizice, nervoase sau psihice sau insuficiență de experiență și cunoștințe, cu excepția cazului, când aceste persoane sunt supravegheate sau se efectuează instruirea lor privind utilizarea prezentului dispozitiv

de către persoana responsabilă pentru siguranța lor. Copiii trebuie să fie supravegheați cu scopul prevenirii jocurilor lor cu dispozitivul, accesoriile acestuia, precum și cu ambalajul original. Curățarea și întreținerea dispozitivului nu trebuie să fie efectuate de către copii fără supravegherea adulților.

- Sunt interzise repararea dispozitivului de sine stătător sau introducerea modificărilor în construcția lui. Repararea dispozitivului trebuie să fie efectuată doar de către un specialist al centrului de deservire autorizat. Lucrul efectuat neprofesional poate duce la defectarea dispozitivului, vătămări și deteriorarea bunurilor.

STOP *Nu utilizați dispozitivul în cazul oricărui defect.*

Caracteristici tehnice

Model.....	RHB-2910
Tip de dispozitiv.....	blender
Putere nominală.....	550 W
Putere maximă.....	950 W
Tensiune.....	220-240 V, 50 Hz
Numărul vitezelor de lucru.....	2
Duza pentru amestecare.....	este
Duza pentru batere.....	este
Duza pentru mărunțire.....	este
Cheie pentru înlocuirea duzelor.....	este
Lungimea cablului de alimentare.....	0,9 m

Completare

Parte cu motor.....	1 buc.
Cuțit pentru mărunțirea alimentelor.....	1 buc.
Duza-blender.....	1 buc.
Cuțit pentru amestecare.....	1 buc.
Cuțit pentru batere.....	1 buc.
Cheie pentru înlocuirea duzelor.....	1 buc.
Manual de exploatare.....	1 buc.
Carte service.....	1 buc.

i Producătorul își rezervă dreptul de a modifica designul, conținutul, precum și caracteristicile tehnice ale dispozitivului pe parcursul perfecționării dispozitivului fără anunțare prealabilă privind astfel de modificări.

Construcția dispozitivului **A1**

1. Parte cu motor
2. Cuțit pentru mărunțirea alimentelor
3. Duza-blender
4. Cuțit pentru amestecare

5. Cuțit pentru batere
6. Cheie pentru înlocuirea duzelor
7. Viteză I
8. Viteză II

I. ÎNAINTE DE PRIMA CONECTARE

Despachetați dispozitivul, înlăturați toate materialele de ambalare și autocolante promoționale.



Păstrați obligatoriu pe loc autocolante de avertizare, autocolante-indicatoarele (în cazul prezenței lor) și plăcuța cu numărul de serie a dispozitivului pe corpul lui! Lipsa numărului de serie pe dispozitiv va anula automat drepturile de deservire garantată.

Desfășurați complet cablul de alimentare. Ștergeți corpul dispozitivului cu o cârpă umedă. Piesele detașabile spălați-le cu apă cu săpun, uscați minuțios toate elementele dispozitivului înainte de a-l conecta la rețeaua electrică.



După transportarea sau păstrarea la temperaturi joase este necesar să mențineți dispozitivul la temperatura camerei nu mai puțin două ore înainte de conectare.

II. UTILIZAREA DISPOZITIVULUI

Asamblarea blenderului

1. Luați duza-blender, montați în partea de sus cheia pentru înlocuirea duzelor.
2. Alegeți una din trei duze schimbabile:
 - Duza-blender universală cu sistem de cuțite PowerBlade.
 - Cuțit pentru amestecare se potrivește perfect pentru

prepararea sosurilor, maionezei, pudingului, piureurilor pentru copii și adulți.

- Cuțit pentru batere îmbogățește perfect cu aer, crează emulsii.
3. Cu mișcare de rotație (în sensul acelor de ceasor-nic – a închide, în sensul invers acelor de ceasor-nic – a deschide) fixați duza necesară, ținând concomitent cu altă mână cheia pentru înlocuirea duzelor, montată în partea de sus a duzei blenderului.
 4. Luați duza-blender asamblată și cuplați-o cu o mișcare de rotație cu partea cu motor. Nu aplicați în proces un efort excesiv.



Atenție! Se recomandă înlocuirea duzelor în mănuși protectoare.

Utilizarea blenderului

Blenderul este destinat pentru prepararea cocktailurilor răcoritoare, supelor-piure și a alimentelor pentru sugari prin mărunțirea ingredientelor și amestecarea lor uniformă.

1. Pregătiți vasul pentru amestecare sau un alt recipient potrivit, puneți în el ingredientele necesare.
2. Conectați dispozitivul la priză.
3. Așezați baza blenderului în recipientul pentru amestecare, ținându-l cu o mână de partea cu motor.
4. Apăsăți butonul de conectare la viteză I de lucru.



La necesitatea mărunțirii și amestecării ingredientelor dure utilizați butonul de viteză II de lucru – aceasta va accelera procesul. Deplasați blenderul în procesul de amestecare a ingredientelor în sensul acelor de ceasor-nic, și în sus-jos. Nu mențineți apăsat butonul de viteză II de lucru mai mult de 5-10 secunde, deoarece aceasta poate provoca supraîncălzirea motorului și defectarea ulterioară a lui.

Timpul activității neîntrerupte al dispozitivului sub sarcină nu trebuie să depășească 3-5 minute (cu utilizarea mărunțitorului – nu mai mult de 3 minute). Pauza recomandată între conectări – 2-3 minute.

III. ÎNTREȚINEREA DISPOZITIVULUI

STOP

Nu utilizați la curățarea dispozitivului produse abrazive, produse chimice agresive sau altele, nerecomandate pentru utilizarea cu obiectele, ce contactează cu mâncarea.

Este mai ușor de curățat dispozitivul imediat după utilizare.

Curățarea corpului dispozitivului

1. Deconectați dispozitivul de la rețeaua de alimentare, extragând ștecherul din priză.
2. Utilizați pentru curățare o cârpă moale, umedă, inmuiată în soluție cu săpun.



Nu spălați partea cu motor a dispozitivului sub jet de apă, nu scufundați partea cu motor în apă sau în alte lichide.

Curățarea pieselor detașabile

1. Spălați toate piesele detașabile cu apă caldă cu săpun, uscați-le. Suprafețe metalice și piesele se spală ușor, capătând o strălucire, prin adăugarea în compoziția apei a sucului de lămâie. Fiți atenți la curățarea cuțitelor și lamelor: acestea sunt foarte ascuțite. Spălați-le sub jet de apă caldă. Cu timpul alimentele cum ar fi morcovul sau sfecla, pot colora piesele dispozitivului. În acest caz piesele pot fi spălate în soluția inalbatoare (nu utilizați detergenți abrazivi!) imediat după utilizare.

2. După utilizarea blenderului spălați și uscați toate piesele lui detașabile. Imediat după curățare ștergeți toate piesele detașabile ale blenderului pînă la uscare.

Păstrarea dispozitivului

Înainte de a depozita dispozitivul la păstrare curățați și uscați toate piesele lui. Păstrați dispozitivul la un loc uscat, bine ventilat, departe de lumina directă a soarelui și dispozitivele de încălzire.

IV. ÎNAINTE DE A APELA LA UN CENTRU DE DESERVIRE

Defectul	Cauza posibilă	Înlăturarea defecțiunii
Dispozitivul nu lucrează	Lipsește tensiunea	Deconectând în prealabil dispozitivul, verificați tensiunea în rețea.
Dispozitivul generează zgomote și vibrează	Dvs prelucrați alimentele dure.	Acest lucru este normal. Se recomandă înainte de prelucrare tăierea alimentelor în felii.
În timpul funcționării a apărut un miros străin.	Dispozitivul s-a supraîncălzit.	Micșorați timpul de funcționare continuă a dispozitivului. Majorați inervalele între conectări.
	Dispozitivul este nou, mirosul vine din acoperirea de protecție.	Efectuați curățarea minuțioasă a dispozitivului. Mirosul va dispărea după câteva conectări.

V. OBLIGAȚII DE GARANȚIE

Pentru acest produs se acordă un termen de garanție de 2 ani de la momentul procurării. În timpul perioadei de garanție producătorul se obligă să înlăture prin reparare, schimbare

a pieselor sau schimbare a produsului complet orice defecte de fabrică provocate de calitatea insuficientă a materialelor sau de rasamblare. Garanția intră în vigoare numai în cazul în care data procurării este confirmată prin ștampila magazinului și semnătura vânzătorului pe talonul de garanție original. Prezenta garanție se recunoaște numai în cazul în care produsul a fost utilizat în conformitate cu instrucțiunea de exploatare, nu a fost reparat, nu a fost dezasamblat și nu a fost defectat în rezultatul manipulării incorecte, precum și păstrată toată completarea produsului. Prezenta garanție nu se răspîndește asupra uzurei normale a produsului și asupra consumabilelor (filtrelor, becului, acoperirilor ceramice și de teflon, garniturilor etc.).

Data fabricării dispozitivului poate fi găsită în numărul de serie, amplasat pe eticheta de identificare atașată pe carcasa produsului. Numărul de serie este format din 13 simboluri. Simbolurile 6 și 7 indică luna, 8 – anul de producere a dispozitivului.

Termenul de exploatare a produsului și termenul de valabilitate a garanției se calculează de la data vânzării sau de la data fabricării produsului (în cazul în care data de vânzare e imposibil de determinat).

Termenul de servire a aparatului stabilit de producător constituie 3 ani din momentul procurării cu condiție că exploatarea produsului este efectuată în corespundere cu instrucțiunea dată și standardele tehnice.



Ambalajul, îndrumătorul utilizatorului, precum și aparatul este necesar de utilizat în conformitate cu programul local de prelucrare a deșeurilor. Nu aruncați astfel de produse împreună cu gunoiul obișnuit.

Produced by Redmond Industrial Group LLC
One Commerce Plaza, 99 Washington Ave, Ste. 805A,
Albany, New York, 12210, United States
www.redmond.company
www.multivarka.pro
www.store.redmond.company
www.smartredmond.com
Made in China

RHB-2910-CIS-UM-5