

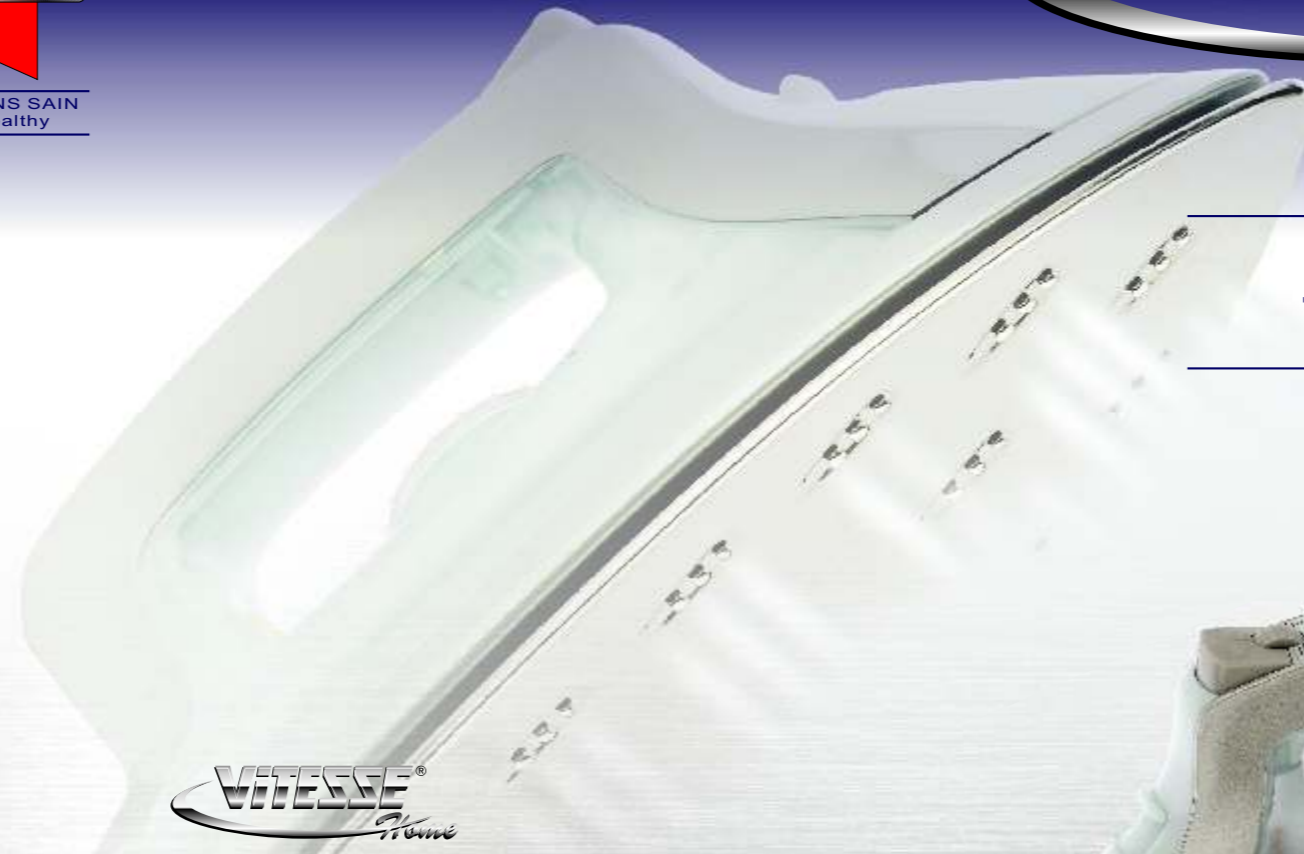

NOUS VIVONS SAIN
We live healthy

VITESSE® *Home*



STEAM IRON
ÏÀÐÎÂÏË ÓÒÐÃ



"Vitesse France S.A.R.L."
91 rue du Faubourg Saint Honore
75008 Paris-France

www.vitessehome.com



VS-666

En

DEAR CUSTOMER!

You have made an excellent decision. Vitesse® "Nouveau" home range offers you an exclusive, high quality range of appliances for your ultimate home luxury and healthy living.

IMPORTANT SAFETY INSTRUCTIONS

When using your flatiron, basic safety precautions should always be followed, including the following:

READ ALL INSTRUCTIONS BEFORE USING

1. Use iron only for its intended use.
2. To protect against a risk of electric shock, do not immerse the iron in water or other liquids.
3. The iron should always be turned to <Off> before plugging or unplugging from outlet. Never yank cord to disconnect from outlet; instead, grasp plug and pull to disconnect.
4. Do not allow cord to touch hot surfaces. Let iron cool completely before putting away. Loop cord loosely around iron when storing.
5. Always disconnect iron from electrical outlet when filling with water or emptying and when not in use.
6. Do not operate iron with a damaged cord or if the iron has been dropped or damaged. To avoid the risk of electric shock, do not disassemble the iron take it to a qualified serviceman for examination and repair. Incorrect reassembly can cause a risk of electric shock when the iron is used.
7. Close supervision is necessary for any appliance being used by or near children. Do not leave iron unattended while connected or on an ironing board.
8. Burns can occur from touching hot metal parts, hot water, or steam. Use caution when you turn a steam iron upside down – there may be hot water in the reservoir.
9. If the malfunction indicator goes on, the flatiron is not operating normally. Disconnect from the power supply and have the flatiron serviced by qualified service personnel.

SPECIAL INSTRUCTIONS

1. To avoid a circuit overload, do not operate another high wattage appliance on the same circuit.
2. If an extension cord is absolutely necessary, a 10-ampere cord should be used. Cords rated for less amperage may overheat. Care should be taken to arrange the cord so that it cannot be pulled or tripped over.

SAVE THESE INSTRUCTIONS

More specifically:

- DO NOT let children or untrained persons use the appliance without supervision.
- NEVER immerse the iron, cable or plug in any liquid.
- DO NOT leaves the hot iron touching fabrics or very inflammable surfaces.
- DO NOT leaves the appliance unnecessarily plugged in. Disconnect the plug from the mains when the appliance is not being used.
- NEVER touch the appliance with wet or damp hands.
- DO NOT uses the power cord or the appliance in order to pull the plug out of the socket.
- DO NOT leaves the appliance exposed to the weather (rain, sun, etc.).
- DO NOT leaves the iron without supervision when it is connected to the power supply.
- DO NOT fills the reservoir with water before removing the plug from the socket.

PLEASE NOTE!

Do not use chemical additive, scented substances or decalcifiers. Failure to comply with the above-mentioned regulations leads to the loss of guarantee.

DESCRIPTION OF DEVICE

1. Spray organ
2. Filler cap
3. Front cover
4. Shot-steam button
5. Steam dial
6. Handle cover
7. Cord bushing
8. Supply cord
9. Plate temperature control light
10. Thermostat knob for temperature regulation
11. Transparent water tank
12. Housing
13. Soleplate
14. Maximum filling level
15. Water measure with steam vents

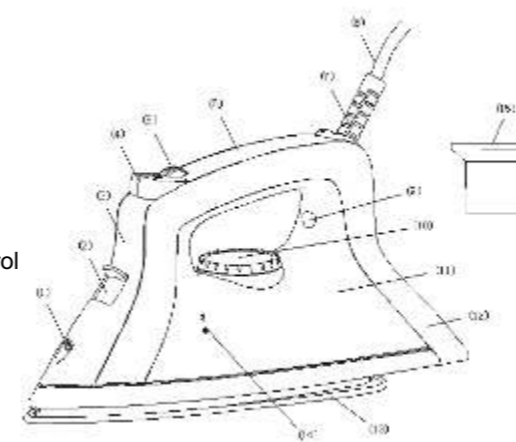

A special resin filter inside the water reservoir softens the water and prevents scale build-up in the plate. The resin filter is permanent and does not need replacing.

Please note:

- Use tap water only. Distilled and / demineralised water makes the “Zero-Calc” anti-calc system ineffective by altering its physicochemical characteristics.
- Do not use chemical additives, scented substances or decalcifiers. Failure to comply with the above-mentioned regulations leads to the loss of guarantee.

ANTI-DRIP SYSTEM

With the anti-drip system, you can perfectly iron even the most delicate fabrics.

Always iron these fabrics at low temperatures. The plate may cool down to the point where no more steam comes out, but rather drops of boiling water that can leave marks or stains. In these cases, the Anti-drip system automatically activates to prevent vaporization, so that you can iron the most delicate fabrics without risk of spoiling or staining them.

GENERAL INSTRUCTIONS

When using the iron for the first time, you may notice a slight emission of smoke and hear some sounds made by the expanding plastics. This is quite normal and it stops after a short time. We also recommend passing the iron over an ordinary cloth before using it for the first time.

PREPARATIONS

Soft the laundry to be ironed according to the international symbols on the garment label, or if this is missing, according to the type of fabric.

GARMENT LABEL	FABRIC TYPE	THERMOSTAT REGULATION
	synthetic	low temperature
Start ironing the garments requiring a low temperature. This reduces the waiting times (the iron takes less time to heat up than to cool down) and eliminates the risk of scorching the fabric.		
	Cotton - linen	high temperature
STEAM IRONING Filling the reservoir - Check that the plug is disconnected from the socket. - Move the steam selector (3) to “0” [Fig. 1]. - Open the lid (2).		

- Raise the tip of the iron to help the water enter the opening without overflowing.
- Slowly pour the water into the reservoir using the special measure (15) and taking care not to go over the maximum level (about 300ml) indicated by “MAX” on the reservoir [Fig. 2].
- Close the lid (2).

Selecting the temperature.

- Put the iron in a vertical position.
- Put the plug in the socket.
- Adjust the thermostat knob (11) according to the international symbol on the garment label [Fig. 3]. The plate temperature control light (9) indicates that the iron is heating up. Wait until the plate temperature control light goes off before ironing.

Warning: During ironing, the plate temperature control light (9) comes on at intervals, indicating that the selected temperature is maintained. If you lower the thermostat temperature after ironing at a high temperature, do not start ironing until the plate temperature control light comes on again.

Selecting the steam.

The quantity of steam is regulated by the steam selector (3).

- Move the steam selector to a position between minimum and maximum depending on the quantity of steam required and the temperature selected [Fig. 1].

Warning: The iron gives off steam continuously only if you hold the iron horizontally. You can stop the continuous steam by placing the iron in a vertical position or by moving the steam selector to “0”. As indicated on the thermostat knob (11) and in the initial table, you can only use steam at the highest temperatures. If the selected temperature is too low, water may drip onto the plate.

Selecting Shot-steam and steam when ironing vertically.

Press the shot-steam button (5) to generate a powerful burst of steam that can penetrate the fabrics and smooth the most difficult and tough creases. Wait for a few seconds before pressing again [Fig. 4].

By pressing the shot-steam button at intervals you can also iron vertically (curtains, hung garments, etc.) [Fig. 5].

Warning: The shot-steam function can only be used at high temperatures. Stop the emission when the plate temperature control light (9) comes on, than start ironing again only after the light has gone off.

DRY IRONING

To iron without steam, follow the instructions in section “steam ironing”, leaving the steam selector (3) on position “0”.

Spray Function

Make sure that there is water in the reservoir. Press the spray button (4) slowly (for a dense spray) or quickly (for a vaporized spray) [Fig. 6].

Warning: For delicate fabrics, we recommend moistening the fabric beforehand using the spray function (4), or putting a damp cloth between the iron and the fabric. To avoid staining, do not use the spray on silk or synthetic fabrics.

CLEANING

Please note: before cleaning the iron in any way, make sure that the appliance plug is not connected to the socket.
Any deposits, starch residue or size left on the plate can be removed using a damp cloth or an unabrasive liquid detergent.
Avoid scratching the plate with steel wool or metallic objects.
The plastic parts can be cleaned with a damp cloth then wiped over with a dry cloth.

SELF-CLEANING

The self-cleaning feature cleans inside the plate, removing impurities. We recommend using it every 10-15 days. Directions:

- Fill the reservoir up to the maximum level indicated and set the steam selector (3) to "0"
- Set the thermostat knob (11) to the maximum temperature and wait for the light (6) to turn off.
- Pull the plug out of the socket and hold the iron horizontally over the sink.
- Hold the cleanout button (12) setting until all the boiling water, steam, and impurities come out [Fig. 7].
- When the soleplate has cooled down, you can clean it with a damp cloth.

HOW TO PUT IT AWAY

- Disconnect the plug of the iron from the socket.
- Empty the reservoir by turning the iron upside down and gently shaking it.
- Leave the iron to cool down completely.
- Roll up the power cord with the rewinder [Fig. 8].
- Always put the iron away in a vertical position.

ADVICE FOR GOOD IRONING

We recommend using the lowest temperatures with fabrics that have unusual finishes (sequins, embroidery, flush, etc.).

If the fabric is mixed (e.g. 40% cotton 60% synthetics), set the thermostat to the temperature of the fibre requiring the lower temperature.

If you don't know the composition of the fabric, determine the suitable temperature by testing on a hidden corner of the garment. Start with a low temperature and increase it gradually until it reaches the ideal temperature.

Never iron areas with traces of perspiration or other marks: the heat of the plate fixes the stains on the fabric, making them irremovable.

The size is more effective if you use a dry iron at a moderate temperature: excess heat scorches it with the risk of forming a yellow mark.

To avoid marking silk, woolen or synthetic garments shiny, iron them inside out.

To avoid marking velvet garments shiny, iron in one direction (following the fibre) and do not press down on the iron.

The heavier the washing machine is loaded, the more garments come out creased. This also happens when the spin drying revolutions are very high.

Many fabrics are easier to iron if they are not completely dry.

For example, silk should always be ironed damp.

Technical Data

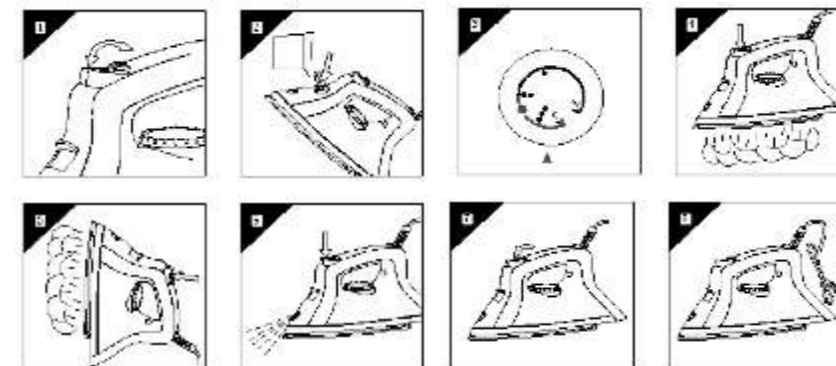

Ru

ΌΑΑΑΕΑΑΙΪΑ ΠΈΟΪΑΟΑΕΈ! ΑΪ ΊΘΈΪΒΈΈ ΑΈΑΝΌΒΪΑΑ ΔΑΘΑΪΈΑ!
 Όεδιά Vitesse® “Nouveau” ἰθαääääääò Ààì äàìò üññèþçèáíüò
 äñññèèà+âñòääíüò ἰðèáíðíà äëÿ ἰáñññíáíññ ðñññèññññ ò çáññññññññ ἰáðàçà æèçèè.

Руководство по эксплуатации
 Перед первым использованием прибора внимательно прочитайте руководство по эксплуатации. Сохраните руководство для дальнейших консультаций.

Техника безопасности
 При использовании прибора, следует придерживаться основных мер безопасности, включая следующие:

- Используйте прибор только по назначению.
- Во избежание поражения электрическим током, не погружайте прибор в воду или в другую жидкость.
- Утюг должен быть всегда выключен «Off», перед тем как вставить штепсель в розетку. Никогда не тяните за шнур, чтобы достать штепсель из розетки, вместо этого, четко возьмитесь за штепсель рукой и достаньте его.
- Следите за тем, чтобы кабель питания не свисал со стола и не касался горячих поверхностей.
- Убедитесь, что прибор полностью остыл, перед тем как убрать его. Во время хранения, обмотайте шнур вокруг прибора.
- Всегда доставайте штепсель из розетки, перед тем как залить, или вылить воду из прибора.
- Не используйте утюг, если на шнуре или на вилке видны следы повреждения, он падал или был поврежден. Обратитесь в сервисную мастерскую для осмотра или ремонта.
- Не оставляйте работающий утюг без присмотра, следите чтобы дети находились на безопасном расстоянии от прибора.
- Не касайтесь горячих поверхностей.
- Всегда используйте прибор на ровной и стабильной поверхности.
- Прибор не предназначен для использования людьми с плохими физическими и умственными способностями.

- ВАЖНАЯ ИНФОРМАЦИЯ**
- Чтобы избежать перегрузки сети, не включайте одновременно несколько приборов с высоким напряжением.
 - При необходимости использования удлинительного шнура, убедитесь в том, что напряжение шнура соответствует напряжению прибора.
 - Шнур с меньшим напряжением может перегреться. Следите, чтобы шнур питания был расположен таким образом, чтобы за него нельзя было зацепиться.

- ОПИСАНИЕ**
1. Распылитель
 2. Отверстие для заполнения водой
 3. Передняя крышка
 4. Кнопка подачи пара
 5. Регулятор подачи пара
 6. Рукоятка
 7. Держатель шнура
 8. Шнур питания
 9. Индикатор температуры подошвы
 10. Регулятор температуры
 11. Резервуар для воды
 12. Корпус
 13. Подошва
 14. Индикатор максимального уровня воды
 15. Мерная чаша

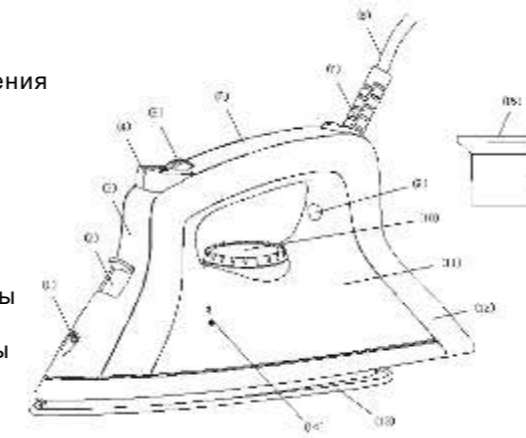

ЭКСПЛУАТАЦИЯ

Защита от накипи
 Специальный фильтр внутри резервуара делает воду мягче и предотвращает образование накипи на подошве утюга. Этот фильтр постоянный и не нуждается в замене.
 Внимание: используйте только чистую воду.

Система “Anti-drip”
 Данный утюг оснащен механизмом защиты от случайного подтекания воды из подошвы утюга во время глажки, в случае если температура системы парообразования снижается настолько, что парообразование становится невозможным. В этом случае система “Anti-drip” предотвращает образование пара, и вы можете утюжить самые delicate вещи.





Перед первым использованием

- Удалите защитную пленку и наклейки с подошвы утюга.
- Нагрейте утюг до максимальной температуры и прогладьте течение нескольких минут кусочек влажной ткани, чтобы очистить подошву. При первом включении утюга может появиться легкий запах дыма. Это временное явление и не является поломкой или дефектом.

Рекомендации

- Перед глажкой изучите ярлык на изделии. Всегда следуйте инструкциям, нанесенным на ярлык.
- Утюг нагревается быстрее, чем остывает. Следовательно, начинать глажку надо с изделий, для которых требуется низкая температура, а затем изделия, которые гладятся при более высокой температуре.

Внимание! Если на ярлыке изделия указано обозначение , это означает, что изделие гладить нельзя.

Обозначение	Тип ткани	Положение терморегулятора
	Синтетика Искусственный шелк Нейлон, шелк	Низкая температура
	Шерсть	Средняя температура
	Хлопок Лен	Высокая температура
	Изделие не предназначено для глажки	

Глажение с паром

Наполнение резервуара водой

- Достаньте штепсель из розетки
- Поставьте регулятор подачи пара (3) в положение «0» (Рис.1)
- Откройте крышку резервуара (2).
- Залейте воду в резервуар до отметки «MAX» с помощью мерной чашки (15), не переполняйте резервуар водой (Рис.2).
- Закройте резервуар крышкой (2).

Установка температуры

- Поставьте утюг в вертикальное положение.
- Вставьте штепсель в розетку
- Установите регулятор выбора температуры (10) в соответствии с символом на ярлыке одежды (Рис.3). Лампа индикатор (6) указывает на то, что утюг нагревается. Подождите, пока не погаснет лампа индикатор, после этого приступайте к глажке.

Внимание: во время глажки, индикатор температуры подошвы (6) включается с некоторым интервалом, это указывает на то, что поддерживается выбранная вами температура. Если вы, понизили температуру, после глажки с высокой температурой, не начинайте гладить до тех пор, пока снова не сработает индикатор температуры подошвы.

Регулировка подачи пара

Количество подачи пара регулируется с помощью регулятора подачи пара

(3).

Регулируйте подачу пара с помощью вращения регулятора между отметками минимум и максимум (Рис.1).

Внимание: утюг вырабатывает пар непрерывно только в горизонтальном положении. Вы можете остановить подачу пара, поставив утюг в вертикальное положение или установив регулятор подачи пара в положение «0». Как указано на регуляторе температуры (10) и как указано в таблице, вы можете использовать подачу пара, только при наличии высокой температуры. Если выбранная вами температура низкая, тогда вода может капать из подошвы прибора.

Глажение с паром и паровой удар

Плотно нажав кнопку (5) вы сгенерируете мощный паровой удар, который может разгладить самые трудные складки. Подождите некоторое время, перед нажатием кнопки в очередной раз (Рис.4). Нажимая кнопку подачи пара с интервалами, вы также можете гладить вертикально (занавески, одежду) (Рис.5).

Сухая глажка

Для глажки без использования пара, следуйте указаниям в разделе «Глажение с паром» и установите регулятор подачи пара (3) в положение «0».

Распылитель

Чтобы смочить ткань, нажмите несколько раз кнопку распылителя (4), установив любую температуру. Убедитесь в том, что в резервуаре есть вода (Рис.6). Для деликатных изделий мы рекомендуем предварительно увлажнить изделие, перед использованием распылителя или положить мокрую ткань между утюгом и изделием.

УХОД И ЧИСТКА

Перед чисткой, убедитесь, что вы достали штепсель из розетки. Любые налеты и другие загрязнения вы можете очистить с помощью мягкой ткани или с помощью не абразивных моющих средств. Избегайте царапин подошвы металлическими предметами.

ФУНКЦИЯ САМООЧИСТКИ

Рекомендуется очищать утюг с помощью данной функции каждые две недели, чтобы предотвратить скопление накипи, что засоряет прибор и препятствует нормальной работе прибора - нагреванию подошвы и выпуску пара.

1. Наполните резервуар для воды водой до уровня «MAX», затем установите регулятор подачи пара (3) в положение «0».

2. Установите терморегулятор (10) в положение Max (Максимальный).
3. Подключите прибор к сети.
4. После того как индикатор температуры (6) загорится и погаснет, отключите прибор от сети.
5. Нажмите кнопку самоочистки (12) и удерживайте ее до тех пор, пока не вытечет вся вода. Двигайте утюг вперед и назад во время очистки (Рис. 7).
6. Прогладьте утюгом чистую хлопчатобумажную ткань, чтобы очистить подошву утюга от воды и загрязнений.

ПОЛЕЗНЫЕ СОВЕТЫ

- Мы рекомендуем использовать низкую температуру для изделий с необычной отделкой (блестки, вышивка).
- Если изделие состоит из нескольких материалов (40% хлопок и 60% синтетики), тогда выберите самую низкую температуру, которая необходима для глажки одного из материалов.
- Некоторые изделия легче гладить, когда они не полностью сухие.
- Синтетические вещи могут пострадать от высокой температуры, используйте низкую температуру. Если вы не уверены в материале, начните глажку с низкой температуры и постепенно повышайте ее.
- Избегайте контакта подошвы с молниями и металлическими частями одежды, так как это может повредить подошву.

Хранение

- Достаньте штепсель из розетки.
- Вылейте воду из резервуара.
- Подождите до тех пор, пока не остынет утюг.
- Смотайте шнур вокруг утюга (Рис.8).
- Всегда ставьте утюг в вертикальное положение.

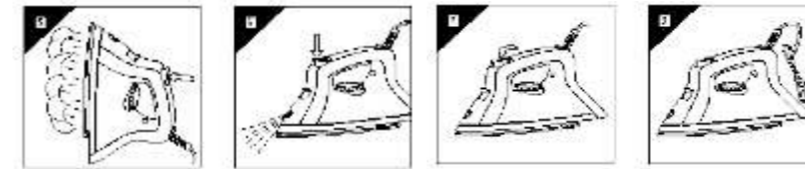

Сохраняйте коробку на период срока гарантированной эксплуатации изделия .

ТЕХНИЧЕСКИЕ ХАРАКТЕРИСТИКИ

Питание: 230 В ~ 50 Гц
Мощность: 2200 Вт

УТИЛИЗАЦИЯ СТАРОГО ОБОРУДОВАНИЯ

Вы можете помочь защитить окружающую среду!
Электрические устройства должны утилизироваться в специальных местах, указанных местными органами власти.



Срок службы товара не менее 2-х лет, при соблюдении условий эксплуатации.